



Norme Tecniche del Disciplinare del Libro Genealogico del Gatto di Razza

Allegato A – Standard di razza
Volume II – Standard categoria 1

In accordo con la edizione 01.01.2023 de
‘FIFe-Standard : Category 1”



INDICE DEI CONTENUTI

DIAGRAMMA DELLE VARIETA' DI COLORE	2	
SCALA DEI PUNTI	3	
PERSIANO/ ESOTICO	PER / EXO	4
Scala dei punti		4
Varietà di colori riconosciute		5
RAGDOLL	RAG	6
Scala dei punti		7
Varietà di colori riconosciute		7
SACRO DI BIRMANIA	SBI	9
Scala dei punti		10
Varietà di colori riconosciute		10
TURKISH VAN	TUV	11
Scala dei punti		11
Varietà di colori riconosciute		12

DIAGRAMMA DELLE VARIETA' DI COLORE

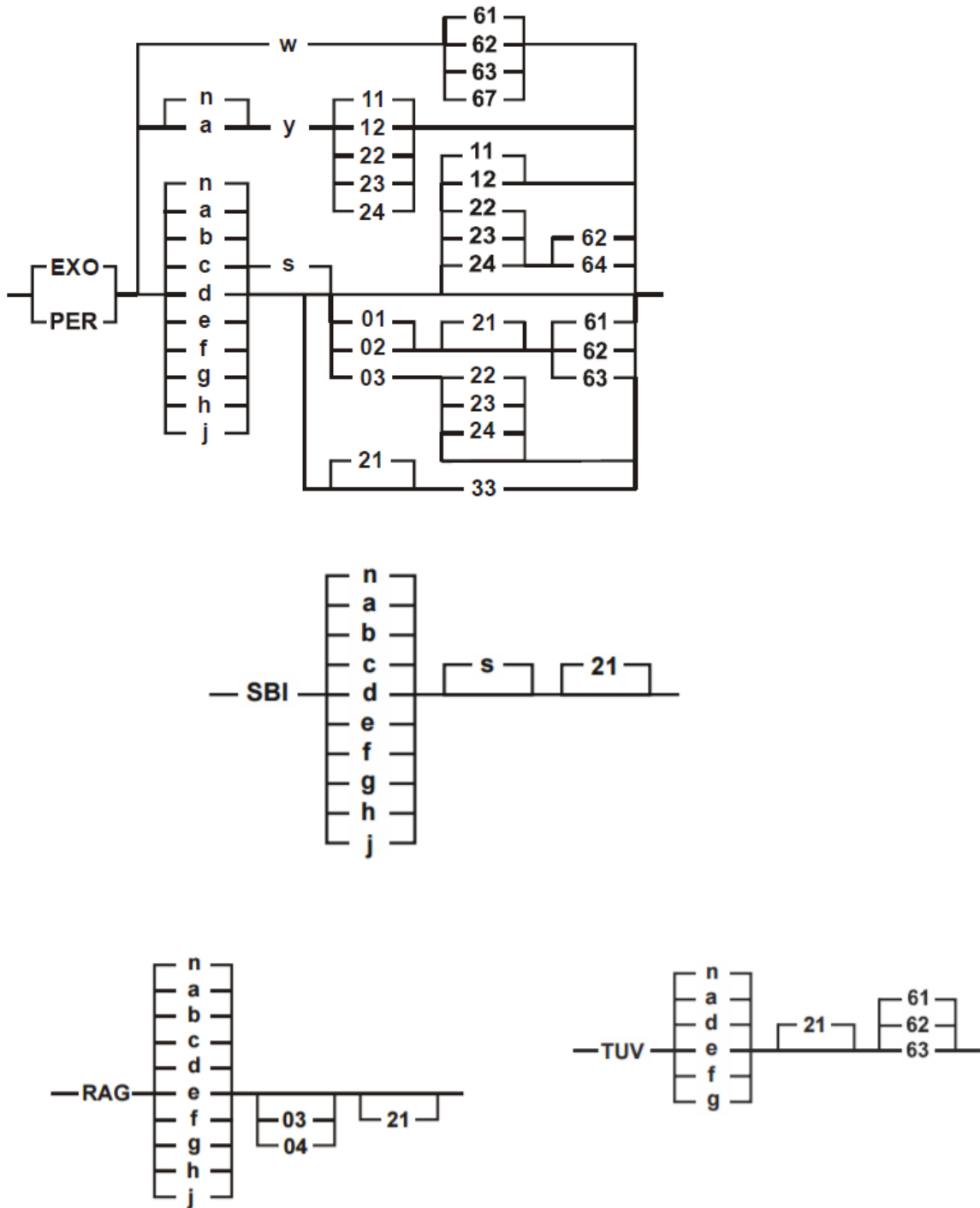

Norme Tecniche del Disciplinare del Libro Genealogico del Gatto di Razza
 All. A - Standard FIFe
 Scala dei punti

SCALA DEI PUNTI

		EXO/PER		RAG	SBI	TUV
Testa		25		25	20	25
Orecchie				5		10
Occhi		<i>Colore</i> 15		5	5	5
Corpo		25		20	20	30
Zampe				5		
Coda				5	10	
Mantello	<i>Qualità, tessitura</i>	10	30	10	10	25
	<i>Lunghezza</i>					
	<i>Colore</i>	20		20	10	
Guantaggio	<i>Anteriore</i>				5	
	<i>Posteriore</i>				5	
	<i>Speroni</i>				5	
	<i>Simmetria</i>				5	
Condizione		5		5	5	5

PERSIANO/ ESOTICO

PER / EXO

Descrizione generale	Taglia	Da media a grande	
Testa	Forma	Rotonda e massiccia, ben bilanciata, con cranio molto largo	
	Sovratesta	Rotondo	
	Guance	Piene	
	Naso	Corto, largo, con uno <i>stop</i> ben definito, ma non camuso. Il dorso del naso ed il tartufo devono essere larghi. Le narici devono essere ben aperte, per permettere un facile e libero passaggio dell'aria. Lo stop deve essere situato tra gli occhi, non al di sopra della linea superiore degli occhi, né al di sotto di quella inferiore.	
	Mento	Forte	
	Mandibole	Larghe e possenti	
	Espressione	Gradevolmente aperta	
Orecchie	Forma	Piccole, con punte arrotondate, con ciuffi di pelo (<i>tuft</i>) nella parte interna	
	Piazzamento	Posizionate molto lontane tra loro e piuttosto in basso	
Occhi	Forma	Grandi, rotondi ed aperti, distanti fra loro	
	Colore	Brillanti ed espressivi. Il colore deve essere puro e in accordo a quanto indicato per la relativa varietà cromatica del mantello.	
Collo		Corto e forte	
Corpo	Struttura	Compatto (<i>cobby</i>), basso sulle zampe, petto largo, spalle e schiena massicci, ben muscoloso	
Zampe		Corte, grosse e forti	
	Piedi	Grossi e toni, solidi; ciuffi di pelo (<i>tuft</i>) fra le dita sono graditi	
Coda		EXO	Corta e ben fornita
		PER	Corta e folta di pelo
Mantello	Struttura	EXO	Corto, denso, dalla tessitura soffice e felpata. A causa dello spesso sottopelo non si appiattisce sul corpo.
		PER	Lunga e densa, dalla tessitura fine e setosa (non lanosa). Un folto collare ('collaretta') copre le spalle e il petto.
	Colore	Per le varietà di colore riconosciute, riferirsi alla sottostante tabella	

Scala dei punti

Testa	Forma generale; larghezza e lunghezza del naso; stop, mascelle guance e dentatura, fronte, mento Posizione, grandezza e forma delle orecchie; Forma, grandezza e posizione degli occhi	25	
Colore degli occhi		15	
Corpo	Forma, lunghezza, taglia, struttura ossea; robustezza e lunghezza delle zampe; forma dei piedi; forma e lunghezza della coda	25	
Mantello	Colore e disegno	20	30
	Qualità, tessitura, lunghezza e densità	10	
Condizione		5	
Totale		100	

Varietà di colori riconosciute

Colore	Codice EMS	Note
Bianco	EXO/PER w 61/62/63/67	A, B, C, F
Nero, Blu, Chocolate, Lilac, Rosso, Crema - SOLIDI	EXO/PER n/a/b/c/d/e	B
Squama di tartaruga Nero, Blu, Chocolate, Lilac - TORTIE	EXO/PER f/g/h/j	B
SMOKE	EXO/PER n/a/b/c/d/e/ f/g/h/j s	B
SILVER SHELL/SHADED	EXO/PER n/a/b/c s 11/12	D
	EXO/PER d/e/f/g/h/j s 11/12	B
GOLDEN SHELL/SHADED	EXO/PER n/a y 11/12	D, G
TABBY	EXO/PER n/a/b/c/d/e/ f/g/h/j 22/23/24	B, G, K
SILVER TABBY	EXO/PER n/a/b/c/d/e/ f/g/h/j s 22/23/24 62/64	B,E,G,H,K
GOLDEN TABBY	EXO/PER n/a y 22/23/24	D, G, K
VAN / ARLECCHINO / BICOLORE	EXO/PER n/a/b/c/d/e/ f/g/h/j 01/02 EXO/PER n/a/b/c/d/e/ f/g/h/j 03	A,B,C,I,J A,B,C,I
VAN/ARLECCHINO/BICOLORE SMOKE	EXO/PER n/a/b/c/d/e/ f/g/h/j s 01/02 EXO/PER n/a/b/c/d/e/ f/g/h/j s 03	A,B,C,I,J A,B,C,I
VAN/ARLECCHINO/BICOLORE TABBY	EXO/PER n/a/b/c/d/e/ f/g/h/j 01/02 21 EXO/PER n/a/b/c/d/e/ f/g/h/j 03 22/23/24	A,B,C,I,J
VAN/ARLECCHINO/BICOLORE SILVER TABBY	EXO/PER n/a/b/c/d/e/ f/g/h/j s 01/02 21 EXO/PER n/a/b/c/d/e/ f/g/h/j s 03 22/23/24	A,B,C,I,J A,B,C,I
POINT	EXO/PER n/a/b/c/d/e/ f/g/h/j 33	F
TABBY POINT	EXO/PER n/a/b/c/d/e/ f/g/h/j 21 33	F

Colore degli occhi	A	Blu intenso
	B	Rame o arancio scuro
	C	Occhi impari: uno blu intenso e l'altro rame o arancio scuro
	D	Verde o blu verde; il verde è preferito; l'occhio deve essere contornato con il colore del 'tipping' (punta del pelo) o del disegno del mantello ('pattern')
	E	Verde
	F	Blu 'Siamese', il più intenso e profondo possibile
Colore del mantello	G	La punta del pelo o il disegno del mantello deve essere scuro
Note	H	I silver tabby con occhi verdi o con occhi rame/arancio sono giudicati in classi diverse
	I	Tutti i colori degli occhi riconosciuti di una varietà sono giudicati nella stessa classe
	J	Per i van ed arlecchino si aggiunge al codice EMS il numero 61/62/63 in funzione del colore degli occhi.
	K	Per i persiani con un mantello particolarmente lungo, le marche potrebbero essere un po' meno nette.

RAGDOLL RAG

Il Ragdoll si presenta in tre disegni: Colourpoint, Bicolore e Mitted (agouti e non agouti) e venti combinazioni di colore per un totale di sessanta possibili varietà.		
Aspetto generale	Aspetto	Il Ragdoll è un gatto muscoloso e di grandi dimensioni, con una muscolosa struttura ossea media o forte che gli conferisce un aspetto possente.
	Taglia	Grande
Testa	Forma	Di media dimensione, a forma di largo cuneo dai contorni smussati. Fronte leggermente arrotondata (non bombata) mostrando un dolce passaggio a una zona piatta tra le orecchie. Buona altezza in profilo.
	Naso	Il naso è dritto e mostra una leggera curva nel terzo superiore.
	Guance, mento e muso	Le guance sono ben sviluppate e si prolungano su un muso arrotondato, largo, di media lunghezza, mai stretto, anch'esso, come il mento, ben sviluppato.
Orecchie	Forma	Di media grandezza, larghe alla base, con le punte arrotondate.
	Piazzamento	Piazzate larghe sul cranio con una leggera inclinazione in avanti
Occhi	Forma	Grandi e ovali; l'angolo esterno dell'occhio deve essere alla stessa altezza della base dell'orecchio.
	Colore	Blu, più intenso possibile, in relazione al colore del pelo del corpo.
Collo		Corto e possente
Corpo	Struttura	Corpo lungo e muscoloso, con struttura ossea da media a forte. La zona pettorale è ampia e ben sviluppata. Più possente e muscolosa nel posteriore. Il gatto adulto ha le spalle e le anche di larghezza eguale.
Zampe		Di media lunghezza dalla ossatura da media a forte. Le zampe posteriori sono leggermente più alte di quelle anteriori, dando alla linea della schiena l'impressione di un'impercettibile inclinazione in avanti.
	Piedi	Grandi, arrotondati e compatti, con ciuffi di pelo ('tuft') fra le dita
Coda		Lunga, di preferenza fino alle spalle, di media grandezza alla base, si assottiglia gradualmente verso l'estremità. Deve essere ben fornita di un folto pelo.
Mantello	Struttura	Di media lunghezza, densa, dalla tessitura soffice e serica, aderente al corpo. Sensazione di seta fredda al tatto. Più lungo nella zona del collo, incornicia la testa, dando l'impressione di un bavaglio. Più corto sul muso, aumenta di lunghezza dalla parte superiore del capo, verso le spalle e la zona dorsale. Da medio a lungo sui fianchi, sulla parte addominale e sulla zona posteriore del corpo. Da corto a medio sulle zampe anteriori.
	Colore	Per le varietà di colore, si faccia riferimento alla tabella di seguito.
Osservazioni		Le femmine sono decisamente più piccole dei maschi.
		Va preso in considerazione lo sviluppo della guance nei maschi adulti
		Lo sviluppo di questa razza è lento, fino a tre quattro anni.
		Tener conto della stagionalità della pelliccia.

Scala dei punti

Testa	Forma generale, naso, fronte, guance e muso, mascelle e dentatura, mento; forma e dimensioni degli occhi		20
Orecchie	Forma e piazzamento		5
Occhi			5
Corpo	Forma, dimensione, struttura ossea		20
Zampe e piedi	Lunghezza delle zampe, forma dei piedi		5
Coda	Lunghezza e forma		5
Mantello	Qualità, tessitura e lunghezza	10	35
	Colore e disegno ('pattern')	25	
Condizione			5
Totale			100

Varietà di colori riconosciute

Colore	Codice EMS	Note
Seal (Nero), Blu, Chocolate, Lilac, Red, Cream COLOURPOINT	RAG n/a/b/c/d/e	A, E
SQUAMA DI TARTARUGA Seal (Nero), Blu, Chocolate, Lilac COLOURPOINT	RAG f/g/h/j	A, E
Seal (Nero), Blu, Chocolate, Lilac, Red, Cream TABBY COLOURPOINT	RAG n/a/b/c/d/e 21	A, E
SQUAMA DI TARTARUGA Seal (Nero), Blu, Chocolate, Lilac TABBY COLOURPOINT	RAG f/g/h/j 21	A, E
Seal (Nero), Blu, Chocolate, Lilac, Red, Cream BICOLORE	RAG n/a/b/c/d/e 03	B, D, F
SQUAMA DI TARTARUGA Seal (Nero), Blu, Chocolate, Lilac BICOLORE	RAG f/g/h/j 03	B, D, F
Seal (Nero), Blu, Chocolate, Lilac, Red, Cream TABBY BICOLORE	RAG n/a/b/c/d/e 03 21	B, D, F
SQUAMA DI TARTARUGA Seal (Nero), Blu, Chocolate, Lilac TABBY BICOLORE	RAG f/g/h/j 03 21	B, D, F
Seal (Nero), Blu, Chocolate, Lilac, Red, Cream MITTED	RAG n/a/b/c/d/e 04	C
SQUAMA DI TARTARUGA Seal (Nero), Blu, Chocolate, Lilac MITTED	RAG f/g/h/j 04	C
Seal (Nero), Blu, Chocolate, Lilac, Red, Cream TABBY MITTED	RAG n/a/b/c/d/e 04 21	C
SQUAMA DI TARTARUGA Seal (Nero), Blu, Chocolate, Lilac TABBY MITTED	RAG f/g/h/j 04 21	C

Note	Mantello
A	Colore dei 'point': - orecchie, maschera, zampe e coda – devono essere ben definiti ed in armonia con il colore del corpo.
B	'Point': - orecchie, maschera e coda – devono essere ben definiti. La maschera deve avere una "V" bianca rovesciata.
C	Point (eccetto piedi, mento e la possibile striscia/marca sul ponte del naso fino alla fronte) ben definito ed in armonia con il colore del corpo come nel Colourpoint. Mento bianco, con o senza una stretta striscia/marca sul ponte del naso. Una striscia bianca parte dalla gorgiera, passa su tutto il ventre tra le zampe anteriori e termina alla base della coda. Guanti ('mitten') bianchi sulle zampe anteriori; le zampe posteriori dovrebbero essere di colore bianco come minimo fino al tallone e al massimo alla metà della coscia. Macchie colorate ('spot') in questa area sono accettabili. Tartufo: analogo al colore dei 'point' o rosa. Cuscinetti: Rosa

Norme Tecniche del Disciplinare del Libro Genealogico del Gatto di Razza
 All. A - Standard FIFe
 Ragdoll

	D	<u>Tartufo</u> : Rosa
Difetti	C	<u>Testa</u> : Assenza di mento bianco <u>Zampe</u> : Macchie nere sui 'guanti' bianchi <u>Mantello</u> : Macchie nere sul ventre Assenza della striscia bianca
	E	<u>Mantello</u> : Qualsiasi macchia bianca
	F	<u>Orecchie</u> : Bianco sulle orecchie
		<u>Coda</u> : Bianco sulla coda

SACRO DI BIRMANIA SBI

Aspetto generale	Taglia	Media
Testa	Forma	Ossatura forte
	Fronte	Leggermente arrotondata
	Guance	Piene, leggermente arrotondate
	Naso	Di media lunghezza, senza interruzioni ('stop'), ma con una leggera incurvatura ('indentation')
	Mento	Forte
Orecchie	Forma	Piuttosto piccole, con punte arrotondate
	Piazzamento	Ben distanziate, leggermente inclinate, non troppo diritte sulla testa
Occhi	Forma	Non del tutto tondi, leggermente ovali, di media grandezza
	Colore	Blu scuro
Corpo	Struttura	Abbastanza allungato. I maschi sono più massicci delle femmine
Zampe		Corte e forti
	Piedi	Arrotondati
	Guantaggio	La caratteristica specifica dei "Sacri di Birmania" sono i piedi bianchi chiamati "guanti" sia alle zampe anteriori che posteriori. I guanti devono essere assolutamente di colore bianco puro e si dovrebbero fermare all'articolazione o alla linea di passaggio tra il piede ed il metacarpo, linea che non dovrebbero oltrepassare. Guanti leggermente più lunghi sulle zampe posteriori possono essere tollerati. Sulla faccia plantare dei piedi posteriori i guanti bianchi terminano a punta (sperone). La terminazione ideale dei guanti è "V" rovesciata, tra la 1/2 e i 3/4 della pianta del piede. Speroni meno o più alti sono accettabili ma non devono superare l'articolazione. È importante che i guanti siano di uguale lunghezza e che presentino simmetria di bianco, rispettivamente sulle due zampe anteriori e sulle due posteriori, o ancora meglio, su tutte e quattro le zampe
Coda		Di media lunghezza, a forma di piuma.
Mantello	Struttura	Da lunga a semilunga, secondo le parti del corpo: corta sul muso, gradualmente più lunga sulle guance fino ad una completa gorgiera; lunga su dorso e fianchi. Tessitura setosa. Leggero sottopelo.
	Colore	I Birmani mostrano i colori caratteristici dei gatti Siamesi 'point', ma con i quattro piedi bianchi (guanti). I 'point' includono muso, orecchie, zampe, coda e genitali. I 'point' dovrebbero essere di colore uniforme e ben contrastati rispetto al colore del colore del mantello sul resto del corpo. Colore del corpo: come descritto nella parte generale per i siamesi point. Il colore del corpo e dei 'point' sono completamente sviluppati solo nei gatti adulti.
Note		I Sacri di Birmania hanno una morfologia particolare, peculiare e specifica di questa razza.

Difetti	Mantello	Macchie bianche o colorate su petto e ventre
Difetti che precludono il rilascio del certificato	Naso	Incompleta pigmentazione del tartufo
	Zampe	Estensione di colore bianco oltre i limiti dei guanti, sul davanti o sul dietro delle zampe, sia anteriori che posteriori (noti come "runners") Assenza degli "speroni bianchi" nelle zampe posteriori
	Mantello	Macchie bianche nelle parti colorate o viceversa Macchie bianche sui genitali

Scala dei punti

Testa	Forma generale, guance, naso, mascelle e denti, fronte, mento, piazzamento e forma delle orecchie.		20
Occhi	Forma e colore		5
Corpo	Forma, taglia, struttura ossea, zampe e forma dei piedi		20
Coda	Lunghezza e forma		10
Mantello	Colore del corpo e 'point'	10	20
	Qualità, tessitura, lunghezza	10	
Guanti	Sulle zampe anteriori	5	20
	Sulle zampe posteriori	5	
	Sperone	5	
	Regolarità e simmetria degli speroni e dei guanti	5	
Condizione			5
Totale			100

Varietà di colori riconosciute

Colore	Codice EMS
Seal (Nero)/Blu/Chocolate/Lilac/Rosso/Crema POINT	SBI n/a/b/c/d/e
SQUAMA DI TARTARUGA Seal (Nero)/Blu/ Chocolate/Lilac	SBI f/g/h/j
Seal (Nero)/Blu/Cioccolato/Lilla/Rosso/Crema TABBY POINT	SBI n/a/b/c/d/e 21
SQUAMA DI TARTARUGA Seal (Nero)/Blu/ Chocolate/Lilac TABBY POINT	SBI f/g/h/j 21
Seal/Blue/Chocolate/Lilac/Red/Cream SMOKE POINT	SBI n/a/b/c/d/e s 21
Seal/Blue/Chocolate/Lilac SQUAMA DI TARTARUGA SILVER TABBY POINT	SBI f/g/h/j s 21

TURKISH VAN TUV

Testa	Forma	Un corto triangolo smussato. Fronte leggermente bombata, seguita da una leggera curva ('indentation') che continua su un naso diritto di media lunghezza.
	Mento	Forte.
Orecchie	Forma	Da medie a grandi, ricche di pelo; larghe alla base, leggermente arrotondate alle estremità. Sono preferite le orecchie bianche all'esterno e rosa pallido all'interno.
	Posizione	Mediamente alte sul cranio, a distanza di un orecchio l'una dall'altra.
Occhi	Forma	Grandi, ovali, posti leggermente in obliquo.
	Colore	Tutti i colori degli occhi sono permessi, indipendentemente dal colore del mantello. Il bordo delle palpebre deve essere rosa.
Collo		Forte.
Corpo	Struttura	Lunga ma solida, muscolosa, di medio peso.
Zampe		Mediamente lunghe.
	Piedi	Graziosi, di forma arrotondata con ciuffi di pelo.
Coda		Di media lunghezza; folta, ma senza sottopelo. Una macchia nera/blu/rossa/crema/tortie/blucrema o della corrispondente varietà agouti dalla groppa si estende a coprire tutta la coda, che è leggermente inanellata di nero/blu/rosso/crema/tortie/blucrema.
Mantello	Struttura	Semilungo sul corpo. Tessitura delicata e setosa, senza sottopelo lanoso.
	Colore	Bianco-gesso senza tracce di giallo; sul muso le caratteristiche macchie del colore della varietà corrispondente (nero, blu, crema, rosso, tartaruga e/o agouti corrispondenti) separate dalla fiamma bianca.
Tartufo		Rosa
Cuscineti		Rosa
Osservazioni		Alcuni gatti presentano macchie nere/blu/rosse/crema/tortie/blucrema o della corrispondente varietà agouti piccole ed irregolari, ma questo non è causa di squalifica in un bel soggetto. Spesso le macchie blu, rosse, crema, tortie e tortie diluite sono più striate che nei colori solidi.

Scala dei punti

Testa	Forma, naso, fronte, mascelle, dentatura, mento.	25
Orecchie	Forma, piazzamento. Colore	10
Occhi	Forma e piazzamento	5
Corpo	Forma, taglia, struttura ossea Zampe, forma dei piedi Forma e lunghezza della coda	30
Mantello	Qualità, tessitura, lunghezza	25
Condizione		5
	Totale	100

Varietà di colori riconosciute

Colore	Codice EMS	Note
Nero, Blu, Rosso, Crema SOLIDO	TUV n/a/d/e 61/62/63	A, B
SQUAMA DI TARTARUGA Nero,Blu SOLIDO	TUV f/g 61/62/63	A, B
Nero, Blu, Rosso, Crema AGOUTI	TUV n/a/d/e 21 61/62/63	A, B
SQUAMA DI TARTARUGA Nero,Blu AGOUTI	TUV f/g 21 61/62/63	A, B

Note			
	A	Le varietà solide e agouti dello stesso colore sono giudicate insieme	
	B	I soggetti vengono giudicati insieme nella stessa classe indipendentemente dal colore degli occhi	