



# **Norme Tecniche del Disciplinare del Libro Genealogico del Gatto di Razza**

Allegato A – Standard di razza  
Volume IV – Standard categoria 3

In accordo con la edizione 01.01.2023 de  
‘FIFe-Standard : Category 3”



## **INDICE DEI CONTENUTI**

<b>DIAGRAMMA DELLE VARIETA' DI COLORE .....</b>	<b>1</b>	
<b>SCALA DEI PUNTI .....</b>	<b>3</b>	
<b>BENGAL</b>	<b>BEN .....</b>	<b>4</b>
Scala dei punti .....		5
Varietà di colori riconosciute .....		5
Varietà "Charcoal" non riconosciute .....		7
<b>BRITISH A PELO LUNGO/CORTO</b>	<b>BLH/BSH .....</b>	<b>7</b>
Scala dei punti .....		8
Varietà di colori riconosciute .....		8
<b>BURMILLA</b>	<b>BML.....</b>	<b>10</b>
Scala dei punti .....		10
Varietà di colori riconosciute .....		11
<b>BURMESE</b>	<b>BUR.....</b>	<b>12</b>
Scala dei punti .....		13
Varietà di colori riconosciute .....		13
<b>CERTOSINO</b>	<b>CHA .....</b>	<b>15</b>
Scala dei punti .....		16
<b>CYMRIC / MANX</b>	<b>CYM / MAN .....</b>	<b>17</b>
Scala dei punti .....		17
Varietà di colori riconosciute .....		18
<b>EUROPEO</b>	<b>EUR .....</b>	<b>19</b>
Scala dei punti .....		20
Varietà di colore riconosciute .....		20
<b>KURILEAN BOBTAIL A PELO LUNGO/CORTO KBL/KBS.....</b>		<b>21</b>
Scala dei punti .....		22
Varietà di colori riconosciute .....		22
<b>KORAT</b>	<b>KOR.....</b>	<b>ERROR! BOOKMARK NOT DEFINED.</b>
Scala dei punti .....		<b>Error! Bookmark not defined.</b>
<b>EGYPTIAN MAU</b>	<b>MAU .....</b>	<b>25</b>
Scala dei punti .....		26
Varietà di colori riconosciute .....		26
<b>OCICAT</b>	<b>OCI.....</b>	<b>28</b>
Scala dei punti .....		29

Varietà di colori riconosciute .....	29	
<b>SINGAPURA</b>	<b>SIN</b> .....	<b>31</b>
Scala dei punti .....		32
<b>SNOWSHOE</b>	<b>SNO</b> .....	<b>33</b>
Scala dei punti .....		34
Varietà di colori riconosciute .....		34
<b>SOKOKE</b>	<b>SOK</b> .....	<b>35</b>
Scala dei punti .....		35
<b>SELKIRK REX A PELO LUNGO / CORTO</b>	<b>SRL / SRS</b> .....	<b>36</b>
Scala dei punti .....		37
Varietà di colori riconosciute .....		37

**DIAGRAMMA DELLE VARIETA' DI COLORE**

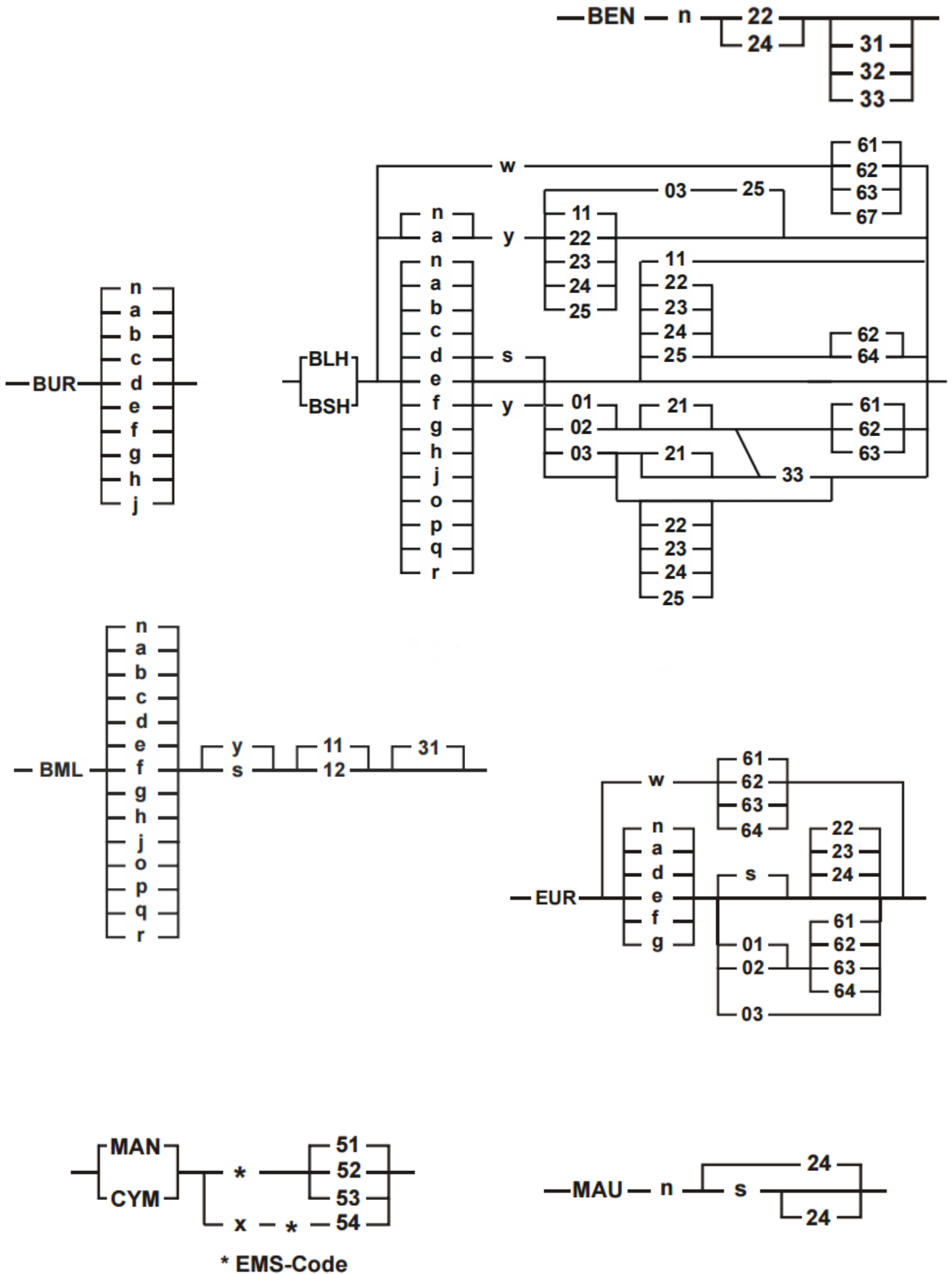

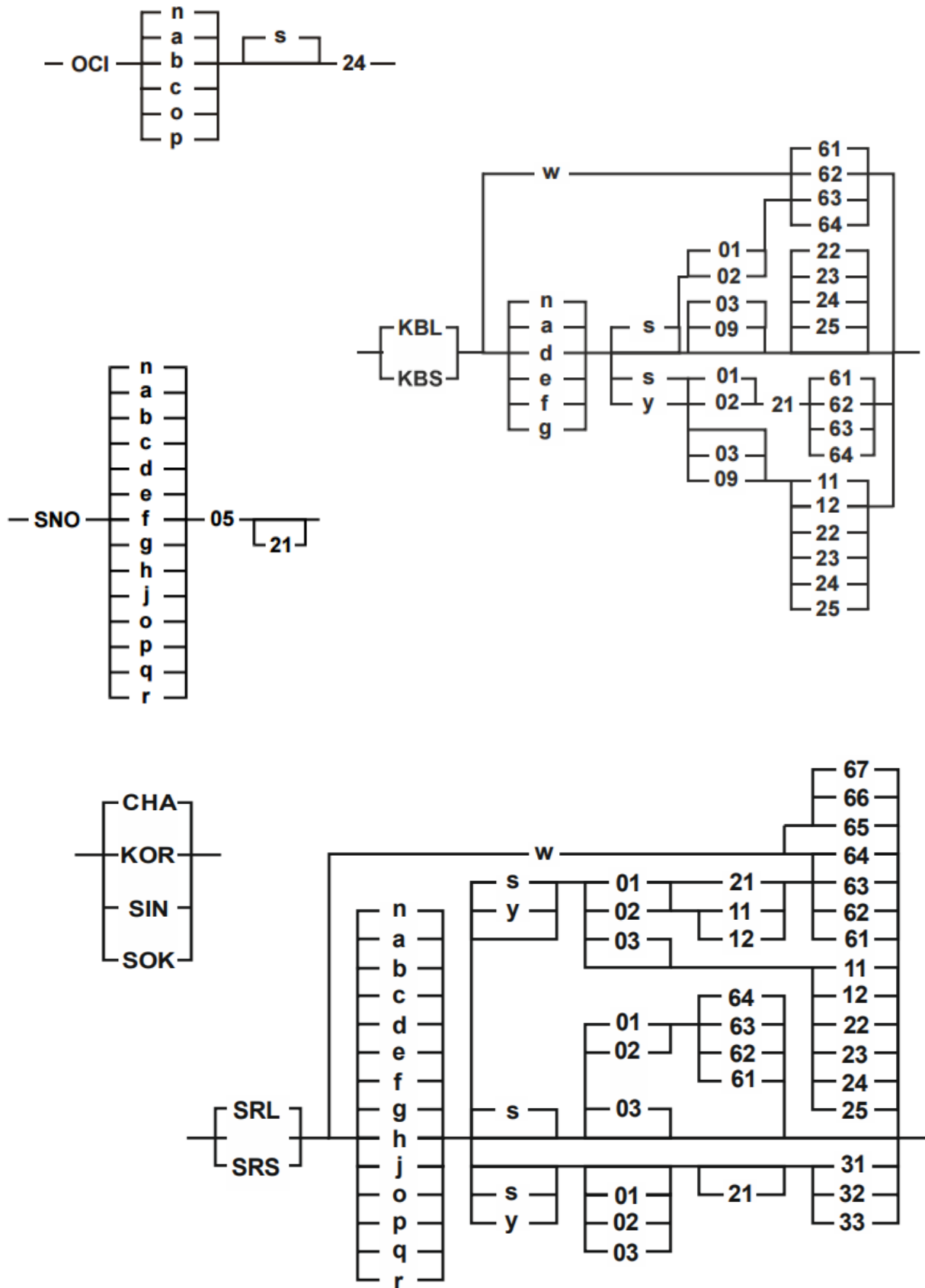

## SCALA DEI PUNTI

### SCALA DEI PUNTI

		BEN	BLH BSH	BML	BUR	CHA	EUR	JBT	KBL KBS	KOR	MAN CYM	MAU	OCI	SIN	SNO	SOK	SRL SRS
<b>Testa</b>	Forma	20	30	20	25	25	30	20	20	20	15	5	5	25	20	15	15
	Muso e Mento												5				
<b>Orecchie</b>				10						15	5	5	5	10	5		5
<b>Occhi</b>	Forma	10		20	20	10				5	5	5	5	10	15	10	5
	Colore		10														
<b>Corpo</b>		25	20	25	20	25	30	30	30	25	25 schiena 10	10	5	30	20	25	10
	Taglia																
<b>Zampe e piedi</b>												5	5		5		10
<b>Coda</b>						10		20	30		25	5	5		5		10
<b>Mantello</b>	Tessitura	20	15	10	15	25	15	10	5	10	15	5	5	10	5	15	15
	Colore				15						20		15	5			20
	Disegno	20		Tipping 10								25	25				
	Contrasto								15				10				
<b>Condizione</b>		5	5	5	5	5	5	5	5	5	5	5	5	5	5	5	5

## BENGAL

## BEN

<b>Generale</b>	<b>Aspetto</b>	Il Bengal è un gatto domestico con le caratteristiche fisiche del piccolo gatto selvatico che vive nelle foreste <i>Felis Bengalensis</i> ( <i>Prionailurus Bengalensis</i> , "Gatto Leopardo Asiatico"). E' un gatto dall'aspetto "selvaggio" e dal temperamento affettuoso del gatto domestico.  Aspetto vivace. Il Bengala è scattante e molto muscoloso.
	<b>Taglia</b>	Da media a grande
<b>Testa</b>	<b>Forma</b>	Ampio cuneo modificato, con contorni arrotondati, più lungo che largo. Sono permesse guance piene nei maschi adulti.
	<b>Taglia</b>	Leggermente piccola in proporzione al corpo, senza eccedere.
	<b>Profilo</b>	Fronte leggermente bombata fino alla canna nasale; curva del naso leggermente concava.
	<b>Naso</b>	Grande e largo, il tartufo è leggermente gonfio. La canna nasale si estende fin sopra gli occhi.
	<b>Guance</b>	Zigomi alti e prominenti
	<b>Muso</b>	Pieno e largo con portabaffi grandi e prominenti
<b>Orecchie</b>	<b>Forma</b>	Medie a piccole, le orecchie sono fondamentalmente corte, larghe alla base e con le punte arrotondate. Alcuni peli orizzontali all'interno delle orecchie sono accettabili ma i ciuffi ('tuft') non sono graditi. "Impronta di pollice" ('thumb print').
	<b>Piazzamento</b>	Ben distanziate; viste di fronte seguono il contorno del muso e di profilo sono inclinate in avanti.
<b>Occhi</b>	<b>Forma</b>	Ovali, possono essere leggermente a forma di mandorla. Grandi ma non prominenti.
	<b>Piazzamento</b>	Ben distanziati leggermente obliqui verso la base delle orecchie.
<b>Collo</b>		Grosso e muscoloso, lungo ed in proporzione al corpo
<b>Corpo</b>		Lungo e possente, grande in proporzione alla testa, non di tipo orientale o <i>foreign</i> . Robusta struttura ossea, mai delicata. Corpo molto muscoloso, specialmente i maschi, di cui è una delle caratteristiche. Il treno posteriore è leggermente più alto delle spalle.
<b>Zampe</b>		Di media lunghezza, leggermente più alte quelle posteriori. Molto muscolose, mai gracili.
	<b>Piedi</b>	Grandi e rotondi.
<b>Coda</b>		Spessa, affusolata alla estremità, con la punta arrotondata. Media la grandezza e la lunghezza.
<b>Mantello</b>	<b>Struttura</b>	Lunghezza da corta a media. E' permessa una pelliccia leggermente più lunga nei gattini. La tessitura è fitta, sontuosa, eccezionalmente morbida al tocco e preferibilmente lucida ("glitter").
	<b>Colore</b>	Per le varietà di colore riferirsi alle tabelle seguenti.
<b>Condizione</b>		Perfetta condizione fisica, ben equilibrato dal punto di vista fisico e comportamentale.
<b>Osservazioni</b>	<b>Generali</b>	- i bengala dovrebbero essere gatti sicuri di sé, vivaci, curiosi e amichevoli
	<b>Pelliccia</b>	- un sottopelo di color grigio topo non dovrebbe essere penalizzato
<b>Difetti</b>	<b>Testa</b>	- testa di tipo orientale

	<b>Pelliccia</b>	- colore delle punte molto più scuro (in confronto al colore delle marche del corpo) nei Bengal snow, seal sepia e seal mink - macchie spotted sul corpo che si fondono verticalmente a formare un disegno mackerel - disegno circolare tipo “bull’s eye” (centro del bersaglio) sulle macchie marmorizzate ( <i>‘marbled’</i> ). - pelliccia lunga o dura
<b>Difetti da squalifica</b>	<b>Ventre</b>	- non maculato ( <i>‘spotted’</i> )
	<b>Cuscinetti</b>	- non tutti dello stesso colore - non conforme alla descrizione della varietà di colore
	<b>Coda</b>	- punta della coda non nera per le varietà 22/24 - punta della coda non da seal scuro a marrone sabbia per le varietà 31/32/33

### Scala dei punti

<b>Testa</b>	Forma generale, naso, muso e denti, fronte, mento Piazzamento e forma delle orecchie Collo		<b>20</b>
<b>Occhi</b>	Forma, piazzamento e colore		<b>10</b>
<b>Corpo</b>	Taglia, forma Torso Forma di zampe e piedi Forma e lunghezza della coda		<b>25</b>
<b>Mantello</b>	Tessitura e colore	<b>20</b>	<b>40</b>
	Disegno e contrasto	<b>20</b>	
<b>Condizione</b>			<b>5</b>
<b>Totale</b>			<b>100</b>

### Varietà di colori riconosciute

<b>Colore degli occhi</b>	22/24	Verde, marrone, oro
	22/24 31	Verde, oro
	22/24 32	Blu-verde, acquamarina
	22/24 33	Blu

<b>Disegno</b>	<b>Descrizione generale del colore del mantello</b>
<b>Marbled (Marmorizzato)</b>	
22	<p>Le macchie, anche laddove derivate dal gene tabby classico, devono somigliare il meno possibile al “bull’s eye”.</p> <p>Il disegno deve essere, invece, irregolare dando l’impressione del marmo, preferibilmente con un flusso orizzontale quando il gatto è disteso.</p> <p>Non desiderate striature verticali di tipo tabby mackerel (‘tigrato’).</p> <p>Si darà la preferenza ai gatti con tre o più tonalità: ad esempio, il colore di base, le macchie e il contorno scuro di queste macchie. Il contrasto con il colore di base deve essere molto marcato, con forme distinte e bordi netti.</p> <p>Il ventre <b>deve</b> essere maculato (spotted).</p>



22 31/32/33	<p>Ci deve essere poca o nessuna differenza fra il colore delle macchie del corpo e il colore delle punte. Il ventre <b>deve</b> essere maculato.</p> <p>Per la descrizione del disegno riferirsi alla parte generale. La macchie devono essere irregolari o allineate orizzontalmente.</p> <p>Le “Rosette” formate da un cerchio di macchie intorno ad un centro più rosso sono da preferire alle macchie singole, ma non sono obbligatorie.</p> <p>Striature verticali non sono gradite. Striature blotched orizzontali sulle spalle sono gradite.</p>
<b>Spotted (Maculato)</b>	
24	<p>Il contrasto con il colore di base deve essere molto evidente, con forme distinte e bordi netti. E’ preferibile che le striature sul mento e le marcature “mascara” siano molto definite. Il ventre <b>deve</b> essere maculato (spotted).</p>
24 31/32/33	<p>Ci deve essere poca o nessuna differenza fra il colore delle macchie del corpo e il colore delle punte. Il ventre <b>deve</b> essere maculato (spotted).</p>
n 24	<p>Le rosette formate da un gruppo di macchie (spot) disposte attorno a un centro più rossiccio sono preferibili a singoli spot ma non sono richieste. Il ventre <b>deve</b> essere maculato (spotted)</p>
ns 24	<p>Le rosette formate da un gruppo di macchie (spot) disposte attorno a un centro da grigio a grigio scuro sono preferibili a singoli spot ma non sono richieste. Il ventre <b>deve</b> essere maculato (spotted)</p>

Colore	Codice EMS	Note
<b>MARbled (marmorizzato) marrone (nero)</b>	BEN n 22	A,B,C,I
<b>MARbled (marmorizzato) seal sepia/seal mink</b>	BEN n 22 31/32	D,E,F,I
<b>MARbled (marmorizzato) snow</b>	BEN n 22 33	D,G,H,I
<b>SPOTTED (maculato) marrone (nero)</b>	BEN n 24	A,B,C,I
<b>SPOTTED (maculato) seal sepia/seal mink</b>	BEN n 24 31/32	D,E,F,I
<b>SPOTTED (maculato) snow</b>	BEN n 24 33	D,G,H,I
<b>SILVER MARbled (marmorizzato) marrone (nero)</b>	BEN ns 22	J,K,I
<b>SILVER MARbled (marmorizzato) seal sepia/seal mink</b>	BEN ns 22 31/32	J, L, I
<b>SILVER MARbled (marmorizzato) snow</b>	BEN ns 22 33	J, M, I
<b>SILVER SPOTTED (maculato) marrone (nero)</b>	BEN ns 24	J, K, I
<b>SILVER SPOTTED (maculato) seal sepia/seal mink</b>	BEN ns 24 31/32	J, L, I
<b>SILVER SPOTTED (maculato) snow</b>	BEN ns 24 33	J, M, I

<b>Note</b>	<b>A</b>	<b>Colore di fondo:</b> Variazioni di giallo, beige, marrone rossiccio, oro o arancione Mento, torace, ventre e zampe interne sono di colore di fondo bianco panna in contrasto con i fianchi e dorso
	<b>B</b>	<b>Colore del disegno:</b> Le macchie sono praticamente nere, marroni, marrone rossiccio o dai toni di cioccolato o cannella
	<b>C</b>	<b>Occhi, labbra e naso</b> sono contornati di nero, <b>occhiali</b> circondano gli occhi. <b>Cuscineti e punta della coda:</b> devono essere neri.
	<b>D</b>	<b>Colore di base:</b> Da avorio a crema
	<b>E</b>	<b>Colore del disegno:</b> Ben visibile. Varie sfumature da marrone zibellino (‘sable brown’) a cioccolato fondente

	<b>F</b>	Sono graditi <u>occhiali</u> , <u>portabaffi</u> e <u>mento</u> di colore avorio panna. <u>Cuscinetti</u> : marrone scuro, con riflesso rosato permesso. <u>Punta della coda</u> : da marrone scuro ('dark seal brown') a marrone zibellino ('sable brown')
	<b>G</b>	<u>Colore del disegno</u> : Marrone scuro ('dark seal brown'), marrone chiaro, marrone rossiccio o beige.
	<b>H</b>	<u>Occhiali</u> , <u>portabaffi</u> e <u>mento</u> sono chiari. <u>Cuscinetti</u> : Marrone scuro ('dark seal brown'). <u>Punta della coda</u> : deve essere marrone scuro ('dark seal brown').
	<b>I</b>	<u>Tartufo</u> : rosso mattone
	<b>J</b>	<u>Colore di base</u> : Bianco argento puro Gli occhi sono contornati da "occhiali" bianco argento
	<b>K</b>	<u>Colore del disegno</u> : Nero puro e intenso. <u>Occhi</u> , <u>labbra</u> e <u>naso</u> contornati di nero.  <u>Cuscinetti</u> e <u>punta della coda</u> devono essere neri.
	<b>L</b>	<u>Colore del disegno</u> : Ben visibile, argentato, da marrone sabbia a cioccolato scuro.  <u>Cuscinetti</u> e <u>punta della coda</u> devono essere da marrone sabbia a cioccolato scuro.
<b>M</b>	<u>Colore del disegno</u> : Ben visibile, argentato marrone scuro ('seal') tabby. <u>Occhi</u> , <u>labbra</u> e <u>naso</u> contornati di colore marrone scuro ('dark seal brown').  <u>Cuscinetti</u> e <u>punta della coda</u> devono essere di colore marrone scuro ('dark seal brown').	

### Varietà "Charcoal" non riconosciuta

Colore	Codice EMS	Note
<b>Brown (Black) MARBLED CHARCOAL</b>	BEN x nt 22	A,B,C,I
<b>Seal sepia/Seal mink MARBLED CHARCOAL</b>	BEN x nt 22 31/32	D, E, F, I
<b>Snow MARBLED CHARCOAL</b>	BEN x nt 22 33	D, G, H, I
<b>Brown (Black) SPOTTED CHARCOAL</b>	BEN x nt 24	A, C, I
<b>Seal sepia/Seal mink SPOTTED CHARCOAL</b>	BEN x nt 24 31/32	D, E, F, I
<b>Snow SPOTTED CHARCOAL</b>	BEN x nt 24 33	D, G, H, I
<b>Brown (Black) SILVER MARBLED CHARCOAL</b>	BEN x nst 22	J, K, I
<b>Seal sepia/Seal mink SILVER MARBLED CHARCOAL</b>	BEN x nst 22 31/32	J, L, I
<b>Snow SILVER MARBLED CHARCOAL</b>	BEN x nst 22 33	J, M, I
<b>Brown (Black) SILVER SPOTTED CHARCOAL</b>	BEN x nst 24	J, K, I
<b>Seal sepia/Seal mink SILVER SPOTTED CHARCOAL</b>	BEN x nst 24 31/32	J, L, I
<b>Snow SILVER SPOTTED CHARCOAL</b>	BEN x nst 24 33	J, M, I

<b>Note</b>	Varietà CHARCOAL (BEN x *t/ BEN x *st): no certificato; solo per registrazione – allevamento consentito
-------------	---

### BRITISH A PELO LUNGO/CORTO

### BLH/BSH

<b>Generale</b>	<b>Taglia</b>	Da media a grande
<b>Testa</b>	<b>Forma</b>	Rotonda e massiccia, con un cranio largo
	<b>Naso</b>	Corto, largo e dritto, con un leggero avvallamento, ma non uno stop come negli EXO.
	<b>Mento</b>	Forte
<b>Orecchie</b>	<b>Forma</b>	Piccole e leggermente arrotondate alle estremità
	<b>BLH</b>	Ricche di pelo nella parte interna
	<b>Piazzamento</b>	Posizionate ben distanti.

<b>Occhi</b>	<b>Forma</b>	Grandi, rotondi, ben aperti e distanziati fra di loro.	
	<b>Colore</b>	Rame o arancione scuro Blu Occhi impari Verde o verde azzurro; verde è preferito.	
<b>Collo</b>		La testa è portata su un collo corto, molto forte e ben sviluppato.	
<b>Corpo</b>		Muscoloso, compatto ('cobby'). Torace ampio; spalle e schiena forti e solide.	
<b>Zampe</b>		Corte e forti.	
	<b>Piedi</b>	Forti e tondi.	
<b>Coda</b>		Corta e spessa, con la punta lievemente arrotondata.	
	<b>BLH</b>	Ricca di pelo	
<b>Mantello</b>	<b>Struttura</b>	Corta e densa, il pelo non è aderente a causa della presenza di un folto sottopelo. Tessitura fine. La tessitura deve essere 'croccante' ('crispy') al tatto.	
		<b>BLH</b>	Da medio a lungo, non aderente al corpo. Corto sul muso, aumenta gradualmente di lunghezza sulle guance. Collaretta ben sviluppati. La tessitura è compatta, doppia, densa e felpata, con sottopelo che dà al mantello un certo volume. Variazioni stagionali nella densità, lunghezza e tessitura sono consentiti.
	<b>Colore</b>	Ogni pelo deve presentare un colore uniforme fino alla radice, tranne che nelle varietà tabby e silver.	
		<b>BLH</b>	Relativamente ai cuccioli BLH, va tenuto in considerazione che il colore impiega molto tempo a svilupparsi.
			Per le varietà di colore riferirsi alle tabelle seguenti.

### Scala dei punti

<b>Testa</b>	Forma generale, naso, mascelle e dentizione, fronte, mento; Piazzamento e forma delle orecchie; Forma grandezza e piazzamento degli occhi		<b>30</b>
<b>Colore degli occhi</b>			<b>10</b>
<b>Corpo</b>	Forma, taglia, struttura ossea; Forma delle zampe e dei piedi; Coda e sua lunghezza		<b>20</b>
<b>Mantello</b>	Colore, striature e disegno, tipping, pezzatura	<b>20</b>	<b>35</b>
	Qualità e tessitura, lunghezza	<b>15</b>	
<b>Condizione</b>			<b>5</b>
<b>Totale</b>			<b>100</b>

### Varietà di colori riconosciute

<b>Colore</b>	<b>Codice EMS</b>	<b>Note</b>
<b>BIANCO</b>	BLH/BSH w 61/62/63/67	A, B, C, F, K
<b>NERO,BLU, CHOCOLATE, LILAC,ROSSO, CREMA, CINNAMON, FAWN</b>	BLH/BSH n/a/b/c/d/e/o/p	B
<b>SQUAMA DI TARTARUGA NERO,BLU, CHOCOLATE, LILAC, CINNAMON/ FAWN</b>	BLH/BSH f/g/h/j/q/r	B
<b>SMOKE</b>	BLH/BSH n/a/b/c/d/e/f/g/h/j/o/p/q/r s	B
<b>SILVER TIPPED</b>	BLH/BSH n/a/b/c/o/p s 11	D, G, H
	BLH/BSH d /e /f /g /h /j/q/r s 11	B, G, H
<b>GOLDEN TIPPED</b>	BLH/BSH n/a y 11	D, G, H
<b>TABBY</b>	BLH/BSH n /a /b/c/d/e/f/g/h/j/o/p/q/r 22/23/24/25	B, G
<b>SILVER TABBY</b>	BLH/BSH n /a/b/c/d/e/f/g/h/j/o/p/q/r s 22/23/24/25 62/64	B, E, G, I
<b>GOLDEN TABBY</b>	BLH/BSH n/a y 22/23/24/25	D, G

Norme Tecniche del Disciplinare del Libro Genealogico del Gatto di Razza  
All. A - Standard FIFe  
British a pelo lungo/corto

<b>VAN, ARLECCHINO, BICOLORE</b>	BLH/BSH n/a/b/c/d/e/f/g/h/j/o/p/q/r 01/02/ 61/62/63 BLH/BSH n/a/b/c/d/e/f/g/h/j/o/p/q/r 03	A,B,C,J A,B,C,J	
<b>VAN, ARLECCHINO SMOKE BICOLORE SMOKE</b>	BLH/BSH n/a/b/c/d/e/f/g/h/j/o/p/q/r s 01/02/ 61/62/63 BLH/BSH n/a/b/c/d/e/f/g/h/j/o/p/q/r s 03	A,B,C,J A,B,C,J	
<b>VAN, ARLECCHINO TABBY BICOLORE TABBY</b>	BLH/BSH n/a/b/c/d/e/f/g/h/j/o/p/q/r 01/02 21 61/62/63 BLH/BSH n/a/b/c/d/e/f/g/h/j/o/p/q/r 03 22/23/24	A,B,C,J A,B,C,J	
<b>VAN, ARLECCHINO SILVER TABBY BICOLORE SILVER TABBY</b>	BLH/BSH n/a/b/c/d/e/f/g/h/j/o/p/q/r s 01/02 21 61/62/63 BLH/BSH n/a/b/c/d/e/f/g/h/j/o/p/q/r s 03 22/23/24/25 61/62/63	A,B,C,E,J A, B, C, E, J	
<b>BICOLORE GOLDEN TICKET TABBY POINTED</b>	BLH/BSH n/a y 03 25	D, G	
<b>SMOKE POINTED</b>	BLH/BSH n/a/b/c/d/e/f/g/h/j/o/p/q/r 33	F	
<b>TABBY POINTED</b>	BLH/BSH n/a/b/c/d/e/f/g/h/j/o/p/q/r 21 33	F	
<b>SILVER TIPPED POINTED</b>	BLH/BSH n/a/b/c/d/e/f/g/h/j/o/p/q/r s 11 33	F	
<b>SILVER TABBY POINTED</b>	BLH/BSH n/a/b/c/d/e/f/g/h/j/o/p/q/r s 21 33	F	
<b>GOLDEN TIPPED POINTED</b>	BLH/BSH n/a/b/c/d/e/f/g/h/j/o/p/q/r y 11 33	F	
<b>GOLDEN TABBY POINTED</b>	BLH/BSH n/a/b/c/d/e/f/g/h/j/o/p/q/r y 21 33	F	
<b>POINTED CON BIANCO</b>	BLH/BSH n/a/b/c/d/e/f/g/h/j/o/p/q/r 01/02/03 33	F	
<b>SMOKE POINTED CON BIANCO</b>	BLH/BSH n/a/b/c/d/e/f/g/h/j/o/p/q/r s 01/02/03 33	F	
<b>TABBY POINTED CON BIANCO</b>	BLH/BSH n/a/b/c/d/e/f/g/h/j/o/p/q/r 01/02/03 21 33	F	
<b>SILVER TIPPED POINTED CON BIANCO</b>	BLH/BSH n/a/b/c/d/e/f/g/h/j/o/p/q/r s 01/02/03 11 33	F	
<b>SILVER TABBY POINTED CON BIANCO</b>	BLH/BSH n/a/b/c/d/e/f/g/h/j/o/p/q/r s 01/02/03 21 33	F	
<b>GOLDEN TIPPED POINTED CON BIANCO</b>	BLH/BSH n/a/b/c/d/e/f/g/h/j/o/p/q/r y 01/02/03 11 33	F	
<b>GOLDEN TABBY POINTED CON BIANCO</b>	BLH/BSH n/a/b/c/d/e/f/g/h/j/o/p/q/r y 01/02/03 21 33	F	
<b>Note</b>	<b>Colore degli occhi</b>	A	Blu scuro
		B	Rame o arancio scuro
		C	Occhi impari: uno blu scuro, l'altro rame o arancio scuro o verde (giallastro)
		D	Verdi o blu verdi, preferibilmente verdi, con il contorno del colore del tipping o delle macchie
		E	Verdi o giallo verdi, preferibilmente verdi
		F	Blu siamese, intenso e profondo
	<b>Colore del mantello</b>	G	Il <u>tipping</u> e/o il <u>disegno</u> dei peli è <u>scuro</u>
		H	Nei soggetti tipped, non viene fatta alcuna distinzione fra gatti shaded e shell: per tutti viene utilizzato il codice EMS 11. La schiena, i fianchi, la testa, le orecchie e la coda devono essere uniformemente "tipped" in accordo con il colore genetico. Il tipping uniforme è più importante della sua lunghezza su ciascun pelo. Le zampe devono evidenziare un tipping che degrada verso i piedi. Le zampe devono essere senza alcun residuo di marcatura tabby.
	<b>Altro</b>	I	I soggetti con occhi verdi e quelli con occhi rame o arancio sono giudicati in classi diverse.
		J	Tutte le varietà di colore degli occhi riconosciute dei <b>Van/Arlecchino</b> sono giudicate nella stessa classe
K		BSH w 61/67 sono giudicati nella stessa classe	

## BURMILLA

## BML

<b>Generale</b>	<b>Aspetto</b>	Un gatto elegante di tipo <i>foreign</i> .
	<b>Taglia</b>	Media
<b>Testa</b>	<b>Forma</b>	La parte superiore della testa è leggermente arrotondata. La distanza fra le orecchie è media. Il muso si allarga al livello delle sopracciglia e della giuntura delle mascelle e si chiude, affinandosi, in un cuneo corto e smussato.
	<b>Naso</b>	Il profilo mostra una leggera interruzione ('break') sul naso. La punta del naso e il mento devono essere in linea. Non è gradita alcuna protuberanza ('bump') sul naso.
	<b>Mento</b>	Forte e ben sviluppato.
<b>Orecchie</b>	<b>Forma</b>	Da medie a grandi, larghe alla base con le punte leggermente arrotondate
	<b>Piazzamento</b>	Orecchie piazzate con una leggera inclinazione in avanti. Di fronte, la linea esterna dell'orecchio prolunga quella della testa (meno visibile nei maschi adulti con guance molto sviluppate).
<b>Occhi</b>	<b>Forma</b>	Grandi, ben distanziati e piazzati leggermente in obliquo. La linea superiore è curvata in obliquo verso il naso, quella inferiore è più arrotondata.
	<b>Colore</b>	Luminosi ed espressivi, contornati con il colore di base. Colore: qualsiasi tonalità di verde, ma un verde ben definito è preferibile. Una traccia di giallo è accettabile nei gattini e nei gatti giovani di età inferiore di 2 anni. Nelle varietà rossa, crema e squama di tartaruga è permesso l'ambra.
<b>Corpo</b>	<b>Taglia</b>	Di taglia e lunghezza media
	<b>Struttura</b>	Torace arrotondato di larghezza media Schiena dritta.
<b>Zampe</b>		Zampe sottili con ossa forti, zampe posteriori leggermente più alte di quelle anteriori
	<b>Piedi</b>	Delicati e ovali
<b>Coda</b>		Da media a lunga con spessore medio alla base, si assottiglia leggermente in una punta arrotondata.
<b>Mantello</b>	<b>Struttura</b>	Corto e denso con tessitura serica, liscio e aderente, con sufficiente sottopelo da dargli un leggero rilievo.
	<b>Colore</b>	Colore di fondo: puro bianco-argento, "shaded" e "shell" nelle varietà riconosciute di "orange" e "non-orange". Per le varietà di colore riferirsi alle successive tabelle.
<b>Difetti</b>	<b>Testa</b>	- mento debole
	<b>Occhi</b>	- colore non corretto negli adulti
	<b>Corpo</b>	- compatta ('cobby') o orientale
	<b>Mantello</b>	- troppo lunga o ispida

### Scala dei punti

<b>Testa</b>	Forma, naso, mento		<b>20</b>
<b>Orecchie</b>	Forma e piazzamento		<b>10</b>
<b>Occhi</b>	Dimensione, piazzamento, forma e colore		<b>20</b>
<b>Corpo</b>	Forma e struttura		<b>25</b>
	Zampe e piedi		
	Coda, forma e lunghezza		
<b>Mantello</b>	Tessitura, lunghezza	<b>10</b>	<b>20</b>
	Uniformità di shading/tipping	<b>10</b>	
<b>Condizione</b>			<b>5</b>
<b>Totale</b>			<b>100</b>

### Varietà di colori riconosciute

<b>Colore del mantello</b>	Tutti i Burmilla riconosciuti sono Silver shaded o Silver shell. Alcuni potrebbero mostrare la presenza dei due geni burmesesi (cbcb)
<b>Osservazioni</b>	I Burmilla vengono giudicati in uno dei gruppi di seguito indicati. Per ciascun gruppo può essere attribuito un solo certificato.

<b>Colore</b>	<b>Codice EMS</b>
<b>GRUPPO I - NON ORANGE</b>	
<b>Nero o Seal/Blue/Chocolate/Lilac/Cinnamon/Fawn silver/golden shaded/shell</b>	BML n/a/b/c/o/p s/y 11/12
<b>Nero o Seal/Blue/Chocolate/Lilac/Cinnamon/Fawn silver/golden shaded/shell Burmese pointed</b>	BML n/a/b/c/o/p s/y 11/12 31
<b>GRUPPO II - ORANGE</b>	
<b>Red/Cream/Tortie silver/golden shaded/shell</b>	BML d/e/f/g/h/j/q/r s/y 11/12
<b>Red/Cream/Tortie silver/golden shaded/shell Burmese pointed</b>	BML d/e/f/g/h/j/q/r s/y 11/12 31

## BURMESE

## BUR

<b>Aspetto generale</b>	<b>Aspetto</b>	Il Burmese si distingue come razza autonoma per la sua unicità nella genetica del colore (c <sup>b</sup> c <sup>b</sup> ). Caratteristiche tipiche di questa razza vivace sono la tessitura serica del mantello e gli occhi espressivi.  E' un gatto di taglia media, elegante. Ogni somiglianza con il tipo Siamese o con la compattezza ('cobbiness') del British devono essere considerate come un difetto.
	<b>Taglia</b>	Media
<b>Testa</b>	<b>Forma</b>	Visto di fronte: cuneo corto, largo agli zigomi, che termina assottigliandosi in un muso smussato. Il sovratesta è ampio e alto, con una buona larghezza tra le orecchie, leggermente arrotondato. Di profilo: l'arcata sopraciliare leggermente arrotondata; la punta del naso e il mento formano una linea verticale.
	<b>Naso</b>	Interruzione netta ('break') alla base del naso.
	<b>Guance</b>	Larghe all'articolazione
	<b>Mento</b>	Forte: di profilo il mento evidenzia una mascella inferiore forte.
<b>Orecchie</b>	<b>Forma</b>	Di taglia media (ad eccezione dei cuccioli), larghe alla base con punte leggermente arrotondate.
	<b>Piazzamento</b>	Piazzate ben distanti; la curva esterna delle orecchie prosegue nella parte superiore del muso (ad eccezione dei maschi adulti, che spesso hanno guance piene). Di profilo le orecchie hanno una leggera inclinazione in avanti.
<b>Occhi</b>	<b>Forma</b>	Grandi e ben distanti. La linea superiore dell'occhio è dritta, con una delicata curva orientaleggiante leggermente inclinata verso il naso; quella inferiore è arrotondata.
	<b>Colore</b>	Brillanti, particolarmente espressivi e luminosi. Qualsiasi sfumatura dal giallo dal giallo 'chartreuse' all'ambra è ammessa; il giallo oro è preferito. Forma, taglio e posizionamento sono più importanti del colore per l'espressione del Burmese. Deve essere tollerato un colore degli occhi più diluito nei gatti più anziani.
<b>Corpo</b>	<b>Taglia</b>	Di media lunghezza
	<b>Struttura</b>	Muscoloso e compatto, più pesante di quanto lasci presumere l'aspetto. Torace possente e arrotondato di profilo, schiena diritta.
<b>Zampe</b>		Piuttosto snelle e in proporzione con il corpo.
	<b>Piedi</b>	Ovali, piccoli e in proporzione con il corpo.
<b>Coda</b>		Di media lunghezza, dritta, mediamente spessa alla base che termina affusolandosi in una punta arrotondata.
<b>Mantello</b>	<b>Struttura</b>	Sottile, lucente e serico, aderente al corpo, quasi senza sottopelo, molto corta.
	<b>Colore</b>	In tutte le varietà di colore, le parti inferiori del corpo sono più pallide della schiena e delle zampe, ma la sfumatura deve essere graduale. Il pelo deve sfumare gradualmente verso un colore più pallido alle radici. Il muso e le orecchie presentano un lieve contrasto. Tutte le varietà senza alcuna striatura o macchie ('spot'). Per le varietà di colore riferirsi alla tabella sottostante.

<b>Osservazioni</b>		Nei cuccioli (3-6 mesi) è ammessa la presenza di leggere 'marcche fantasma' ('ghost marking') e in generale un colore più pallido che negli adulti.
---------------------	--	---

<b>Difetti</b>	<b>Occhi</b>	<ul style="list-style-type: none"> <li>▪ Forma orientale</li> <li>▪ Occhi rotondi</li> </ul>
	<b>Testa</b>	<ul style="list-style-type: none"> <li>▪ Pinzatura ('pinch') alla mandibola</li> <li>▪ Evidente 'bump' (gobba) del naso</li> </ul>
<b>Difetti che precludono il certificato</b>	<b>Tipo</b>	<ul style="list-style-type: none"> <li>▪ Tipo orientale o british</li> <li>▪</li> </ul>
	<b>Occhi</b>	<ul style="list-style-type: none"> <li>▪ Più blu che gialli nella pigmentazione</li> </ul>
	<b>Mantello</b>	<ul style="list-style-type: none"> <li>▪ Troppi peli bianchi</li> <li>▪ Striature e marcche fantasma ('ghost marking') evidenti</li> </ul>

### Scala dei punti

<b>Testa</b>	Forma generale, naso, mascelle e denti Fronte, mento Piazzamento e forma delle orecchie			<b>25</b>
<b>Occhi</b>	Dimensione, forma e piazzamento Colore			<b>20</b>
<b>Corpo</b>	Forma, taglia, struttura ossea Forma delle zampe e dei piedi Lunghezza e forma della coda			<b>20</b>
<b>Mantello</b>	Colore	<b>15</b>		<b>30</b>
	Qualità e tessitura	<b>15</b>		
<b>Condizione</b>				<b>5</b>
<b>Totale</b>				<b>100</b>

### Varietà di colori riconosciute

Colore	Codice EMS	Note
<b>BROWN, BLU, CHOCOLATE, LILAC, ROSSO, CREMA</b>	BUR n/a/b/c/d/e	A
<b>SQUAMA DI TARTARUGA SEAL, BLU, CHOCOLATE, LILAC</b>	BUR f/g/h/j	B

<b>Brown</b>	<b>n</b>	<u>Colore del mantello:</u> marrone scuro ('seal brown') intenso e caldo <u>Tartufo:</u> marrone intenso <u>Cuscinetti:</u> marrone scuro ('seal brown')
<b>Blu</b>	<b>a</b>	<u>Colore del mantello:</u> blu-grigio, con una distinta lucentezza color peltro <u>Tartufo:</u> blu-grigio <u>Cuscinetti:</u> bru-grigio rosato
<b>Chocolate</b>	<b>b</b>	<u>Colore del mantello:</u> caffelatte <u>Tartufo:</u> marrone cioccolato <u>Cuscinetti:</u> da cannella a cioccolato
<b>Lilac</b>	<b>c</b>	<u>Colore del mantello:</u> grigio tortora, pallido e delicato, con leggera sfumatura rosa <u>Tartufo:</u> lavanda <u>Cuscinetti:</u> lavanda
<b>Rosso</b>	<b>d</b>	<u>Colore del mantello:</u> mandarino <u>Tartufo:</u> rosa <u>Cuscinetti:</u> rosa
<b>Crema</b>	<b>e</b>	<u>Colore del mantello:</u> albicocca chiaro, con un evidente tocco di cipria sulle orecchie, testa e schiena <u>Tartufo:</u> rosa <u>Cuscinetti:</u> rosa
<b>Seal tortie</b>	<b>f</b>	<u>Colore del mantello:</u> marrone scuro ('seal brown') e mandarino (scuro e/o pallido) a macchie o mescolato <u>Tartufo:</u> rosa e/o marrone scuro ('seal brown') <u>Cuscinetti:</u> rosa e/o marrone scuro ('seal brown')
<b>Blu tortie</b>	<b>g</b>	<u>Colore del mantello:</u> blu-grigio e mandarino chiaro (scuro e/o pallido) a



Norme Tecniche del Disciplinare del Libro Genealogico del Gatto di Razza  
 All. A - Standard FIFe  
 Burmese

		macchie e mescolato <u>Tartufo</u> : rosa e/o blu-grigio <u>Cuscinetti</u> : rosa e/o blu-grigio
<b>Chocolate tortie</b>	<b>h</b>	<u>Colore del mantello</u> : caffelatte e mandarino (scuro e/o pallido) a macchie o mescolato <u>Tartufo</u> : rosso pallido/rosa e/o cioccolato <u>Cuscinetti</u> : rosso pallido/rosa e/o cioccolato
<b>Lilac tortie</b>	<b>j</b>	<u>Colore del mantello</u> : grigio tortora e mandarino chiaro (scuro e/o pallido) a macchie e mescolato <u>Tartufo</u> : rosa e/o lavanda <u>Cuscinetti</u> : rosa e/o lavanda
<b>Note</b>	<b>A</b>	BUR n: un colore con una sfumatura tendente al nero è un difetto
	<b>B</b>	la ripartizione è la caratteristica meno importante rispetto alle altre particolarità del colore.

## CERTOSINO

## CHA

<b>Aspetto generale</b>		Una netta distinzione deve essere tracciata fra il Certosino, il Blu di Russia e il British Blu. Incroci di queste razze con il Certosino non sono graditi.
	<b>Taglia</b>	Da media a grande.
<b>Testa</b>	<b>Forma</b>	Larga alla base, cranio ben sviluppato, non sporgente, con uno spazio stretto e piatto fra le orecchie. Le mascelle conferiscono alla testa la forma di un trapezio, largo alla base e stretto alla sommità.
	<b>Naso</b>	Largo e dritto, non camuso.
	<b>Muso</b>	L'estremità del muso deve sporgere dalle mascelle.
<b>Orecchie</b>	<b>Forma</b>	Di media dimensione
	<b>Piazzamento</b>	Sono piazzate sulla testa e danno al gatto un'espressione attenta Leggermente divaricate.
<b>Occhi</b>	<b>Forma</b>	Grandi e aperti, non troppo tondi; l'angolo esterno è lievemente rivolto verso l'alto.
	<b>Colore</b>	Vivido. Da giallo intenso a rame scuro; nessuna traccia di verde e nessuna slavatura (es. toni di colore sbiaditi). Il colore deve essere puro; la preferenza sarà data al colore più intenso.
<b>Corpo</b>	<b>Struttura</b>	Forte, solida e muscolosa. Torace ampio e ben sviluppato. Il Certosino, soprattutto i maschi, devono sempre apparire massicci in relazione alla loro dimensione.
<b>Zampe</b>		Di media lunghezza, in proporzione con il corpo. Muscoli forti, non troppo alte.
	<b>Piedi</b>	Grandi.
<b>Coda</b>		Di media lunghezza, in proporzione con il corpo. La coda si può affusolare, ma punta deve essere arrotondata. Dello stesso colore del corpo.
<b>Mantello</b>	<b>Struttura</b>	Lucente, denso. Leggermente lanoso alla base, sontuoso nella sua pienezza. Doppio, così da essere sollevato alla base.
	<b>Colore</b>	Sono permesse tutte le sfumature di blu-grigio, a partire dal blu-grigio pallido fino ad un blu-grigio più scuro. E' preferito un colore più chiaro. E' essenziale una tonalità di colore uniforme.
<b>Cuscinetti e tartufo</b>		Blu-grigio

<b>Osservazioni</b>		<ul style="list-style-type: none"> <li>▪ Mascelle ben sviluppate nei maschi adulti; molto meno evidenti nelle femmine</li> <li>▪ C'è una importante differenza fra maschi e femmine: le femmine sono notevolmente più piccole, hanno un torace meno ampio e guance meno sviluppate dei maschi. Tuttavia, devono essere robuste e muscolose.</li> </ul>
---------------------	--	--

<b>Difetti</b>	<b>Naso</b>	▪ Naso camuso
	<b>Occhi</b>	▪ Tracce di verde
		▪ Occhi slavati con tono di colore sbiadito
	<b>Mantello</b>	▪ Peli bianchi
		▪ Differenza di colore troppo pronunciata rispetto al sottopelo
▪ Ombreggiature, marche fantasma ('ghost mark'), punta del pelo di colore scuro ('tipping')		
		▪ Riflessi bruni o rossicci nel colore del mantello

### Scala dei punti

<b>Testa</b>	Forma generale, naso, mascelle e denti, Fronte, mento Piazzamento e forma delle orecchie	<b>25</b>
<b>Colore degli occhi</b>		<b>10</b>
<b>Corpo</b>	Forma, taglia, struttura ossea Forma delle zampe e dei piedi	<b>25</b>
<b>Coda</b>	Lunghezza e forma della coda	<b>10</b>
<b>Mantello</b>	Colore Qualità e tessitura e lunghezza	<b>25</b>
<b>Condizione</b>		<b>5</b>
<b>Totale</b>		<b>100</b>

## CYMRIC / MANX

## CYM / MAN

<b>Aspetto generale</b>	<b>Aspetto</b>	Caratteristiche tipiche del Manx/Cymric sono la schiena corta e i fianchi profondi.
	<b>Taglia</b>	Media
<b>Testa</b>	<b>Forma</b>	Relativamente grande e rotonda, dall'aspetto paffuto.
	<b>Guance</b>	Prominenti
	<b>Naso</b>	Medio lungo, senza interruzioni nette ('stop'), non camuso.
<b>Orecchie</b>	<b>Forma</b>	Di taglia media, larghe alla base con punte leggermente arrotondate.
	<b>Piazzamento</b>	Piazzate relativamente alte sulla testa.
<b>Occhi</b>	<b>Forma</b>	Grandi e rotondi.
	<b>Colore</b>	Deve corrispondere al colore delle varietà British, ma non è essenziale.
<b>Corpo</b>	<b>Struttura</b>	Solido e compatto. Torace largo. La schiena è compatta e corta, ma in proporzione con il corpo e termina in una groppa ben definita, ampia e rotonda.  I fianchi sono molto profondi.
<b>Zampe</b>		Molto muscolose. Le zampe anteriori sono corte e posizionate distanti fra loro e mettono in evidenza un torace largo.  Le zampe posteriori sono più alte di quelle anteriori e danno un'inclinazione al corpo dalla parte posteriore a quella anteriore.
	<b>Piedi</b>	Rotondi
<b>Coda</b>	<b>Rumpy</b>	Nella variante "Rumpy", vi è totale assenza della coda al cui posto si presenta una evidente cavità posta alla fine della spina dorsale.
	<b>Rumpy Riser</b>	La variante "Rumpy Riser" presenta un accrescimento dell'osso sacro (non dell'osso caudale), che non deve comunque togliere l'impressione di un gatto senza coda.
	<b>Stumpy</b>	Nella variante "Stumpy" è visibile una coda corta e tozza, qualche volta di forma irregolare, della lunghezza massima di 3 cm., che tuttavia non deve essere storta o nodosa ('kinked').
<b>Mantello</b>	<b>Struttura</b>	<b>MAN</b> Corto. Mantello doppio. Il sottopelo è soffice e spesso a formare uno strato ben imbottito. Di buona tessitura.
		<b>CYM</b> Semilungo. Mantello doppio. Sottopelo soffice e spesso. Soffice e serico al tatto, ma pieno e ben imbottito su tutto il corpo.
	<b>Colore</b>	Sono permesse tutte le varietà di disegni e colori, incluse quelle con bianco. E' consentita qualsiasi quantità di bianco.
<b>Tartufo e cuscinetti</b>		In armonia con il colore del mantello.

### Scala dei punti

<b>Testa</b>	Forma generale, naso, mascelle e denti, fronte, mento piazzamento e forma delle orecchie	<b>15</b>
<b>Occhi</b>	Forma e colore	<b>5</b>
<b>Corpo</b>	Forma, taglia, struttura ossea; forma delle zampe e dei piedi	<b>25</b>
<b>Schiena</b>	Lunghezza	<b>10</b>
<b>Coda</b>	Assenza della coda	<b>25</b>
	Lunghezza della coda per MAN/CYM Stumpy	
<b>Mantello</b>	Qualità e tessitura, lunghezza	<b>15</b>
<b>Condizione</b>		<b>5</b>
<b>Totale</b>		<b>100</b>

### Varietà di colori riconosciute

Colore	Codice EMS	Note
<b>MANX/CYMRIC RUMPY (senza coda)</b>	MAN / CYM * 51	A,B
<b>MANX/CYMRIC RUMPY RISER</b>	MAN / CYM * 52	A,B
<b>MANX/CYMRIC STUMPY</b>	MAN / CYM * 53	B
<b>MANX/CYMRIC LONGIE</b>	MAN / CYM x * 54	B,C,D

Note	A	B	C	D
		51 e 52 sono giudicati insieme nella stessa classe		
		Tutte le varietà di colore sono giudicate insieme nella stessa classe. Sostituire al carattere '*' il codice EMS del colore.		
		Non riconosciuto per l'attribuzione del certificato.		
		No certificato		

**EUROPEO**

**EUR**

<b>Aspetto generale</b>		Il gatto Europeo somiglia al gatto domestico, dove per gatto domestico si intende quello che si è sviluppato naturalmente, senza essere soggetto a regole definite di allevamento.
	<b>Aspetto</b>	Il gatto Europeo ideale è presunto del tutto privo da ogni incrocio con altre razze. Il suo allevamento si deve basare su una idea di gatto robusto e agile, che non è differente, dal punto di vista anatomico, dal gatto domestico europeo.
	<b>Taglia</b>	Da media a grande
<b>Testa</b>	<b>Forma</b>	Abbastanza grande. Dà l'impressione di essere arrotondata, ma è un po' più lunga che larga.
	<b>Fronte e cranio</b>	La fronte e il cranio sono leggermente arrotondati.
	<b>Guance</b>	Ben sviluppate.
	<b>Naso</b>	Dritto, di media lunghezza; uniformemente largo per tutta la sua lunghezza. Il passaggio dal naso alla fronte è segnato da una leggera depressione ('indentation') a livello degli occhi.
	<b>Mento</b>	Forte
<b>Orecchie</b>	<b>Forma</b>	Di dimensioni medie; sono leggermente arrotondate alla punta e possono avere ciuffi di pelo ('tuft'), L'altezza delle orecchie corrisponde alla larghezza della base.
	<b>Piazzamento</b>	Piazzate ben distanti e abbastanza dritte sulla testa.
<b>Occhi</b>	<b>Forma</b>	Rotondi e aperti; piazzati molto distanti fra loro e leggermente in obliquo.
	<b>Colore</b>	Puri e ben definiti nel colore. Verde, ambra e blu. Occhi impari: uno blu e l'altro ambra.
<b>Collo</b>		Muscoloso e di media lunghezza.
<b>Corpo</b>	<b>Struttura</b>	Robusto, forte e muscoloso. Non compatto ('cobby'). Torace rotondo e ben sviluppato.
<b>Zampe</b>		Forti e molto solide. Di lunghezza media, si restringono regolarmente fino ai piedi, che sono solidi e rotondi.
	<b>Piedi</b>	Solidi e rotondi.
<b>Coda</b>		Di media lunghezza, piuttosto grande alla base, si affusola gradualmente fino ad una estremità arrotondata.
<b>Mantello</b>	<b>Struttura</b>	Corto e denso. Elastico e lucente.
	<b>Colore</b>	Per le varietà di colore riferirsi alle tabelle seguenti.
<b>Note</b>		Varietà di colore risultati dall'incrocio con altre razze non sono permesse.
<b>Difetti</b>	<b>Testa</b>	▪ Guance pendenti
<b>Difetti che precludono il certificato</b>	<b>Testa</b>	▪ Evidente interruzione ('stop') sul naso
	<b>Corpo</b>	▪ Troppo compatto ('cobby') ▪ Troppo elegante
	<b>Mantello</b>	▪ Pelo lungo o lanoso ▪ Qualsiasi parvenza di incrocio (ibridazione)

## Scala dei punti

<b>Testa</b>	Forma generale, naso, mascelle e denti, fronte, mento, collo Piazzamento e dimensione delle orecchie Forma, dimensione e colore degli occhi		<b>30</b>
<b>Corpo</b>	Forma, taglia, struttura ossea Altezza delle zampe e forma dei piedi Lunghezza e forma della coda		<b>30</b>
<b>Mantello</b>	Colore, striature e disegno, pezzatura	<b>20</b>	<b>35</b>
	Qualità e tessitura, lunghezza	<b>15</b>	
<b>Condizione</b>			<b>5</b>
<b>Totale</b>			<b>100</b>

## Varietà di colore riconosciute

Colore	Codice EMS	Note
<b>BIANCO</b>	EUR w 61/62/63/64	A, B, C, D
<b>Nero, blu, rosso, crema</b>	EUR n/a/d/e	B, D
<b>SQUAMA DI TARTARUGA nera, blu</b>	EUR f/g	B, D
<b>Nero, blu, rosso, crema, tartaruga nera, blu SMOKE</b>	EUR n/a/d/e/f/g s	B, D
<b>Nero, blu, rosso, crema, tartaruga nera, blu TABBY</b>	EUR n/a/d/e/f/g 22/23/24	B, D
<b>Nero, blu, rosso, crema, tartaruga nera, blu SILVER TABBY</b>	EUR n/a/d/e/f/g s 22/23/24	B, D, E
<b>VAN, ARLECCHINO</b>	EUR n/a/d/e/f/g 01/02 61/62/63/64	A, B, C, D, F
<b>BICOLORE</b>	EUR n/a/d/e/f/g 03	B, D

<b>Colore degli occhi</b>	<b>A</b>	61: blu intenso
	<b>B</b>	62: ambra
	<b>C</b>	63: impari (un occhio blu, l'altro ambra)
	<b>D</b>	64: verdi
	<b>E</b>	Verdi o ambra; verde è da preferire
<b>Note</b>	<b>F</b>	Tutte le varietà di arlecchino e van con occhi impari sono giudicate insieme nella stessa classe.

## KURILEAN BOBTAIL A PELO LUNGO/CORTO KBL/KBS

<b>Aspetto generale</b>		Taglia da media a grande, ben muscoloso. Corpo compatto e possente, con una coda corta e a forma di pom-pom	
<b>Testa</b>	<b>Forma</b>	Grande, a forma di trapezio, con contorni arrotondati. Larga all'altezza degli zigomi. Profilo leggermente arrotondato.	
	<b>Mento</b>	Largo e ben sviluppato	
	<b>Naso</b>	Una leggera depressione dalla fronte al naso. Il naso deve essere largo, di media lunghezza, e diritto, senza uno stop netto.	
<b>Orecchie</b>	<b>Forma</b>	Di media grandezza, larghe alla base, leggermente tese in avanti. Arrotondate alle estremità e aperte alla base. Solo per i KBL: dall'orecchio escono ciuffi simili a quelli della lince ('lynx-like tuft') e pelo lungo.	
	<b>Piazzamento</b>	Ben distanziate e mediamente alte. La distanza tra un orecchio e l'altro dovrebbe essere uguale alla larghezza di un orecchio.	
<b>Occhi</b>	<b>Forma</b>	Arrotondati. Posti ben distanziati e leggermente obliqui.	
	<b>Colore</b>	Qualunque colore dal giallo al verde. I gatti bianchi e varietà di colore con bianco possono avere anche occhi blu o impari.	
<b>Corpo</b>	<b>Struttura</b>	Compatta e muscolosa. Struttura ossea forte. La schiena mostra un leggera curvatura, dalle spalle alla groppa, che è leggermente più alta.	
<b>Zampe</b>		Media lunghezza, forti e robuste. Le zampe posteriori sono più lunghe di quelle anteriori.	
	<b>Piedi</b>	Arrotondati.	
<b>Coda</b>		È composta da uno o più angoli o curve, o da una combinazione di entrambi. Può essere rigida o flessibile. Il verso delle curve non è importante.  Lunghezza visibile della coda (senza pelo) da 3 a 8 cm. La taglia e la dimensione della coda deve essere in armonia con l'aspetto generale del gatto.	
<b>Mantello</b>	<b>Struttura</b>	Densa, con tessitura abbastanza fine	
		<b>KBS</b>	Corta, con pelo di guardia ('guard hair') molto ben sviluppato, pelo intermedio ('awn hair') forte e leggero sottopelo.
		<b>KBL</b>	Semilungo, con scarso pelo di guardia ('guard hair'), pelo intermedio ('awn hair') ben sviluppato e sottopelo scarso. Un soggetto in piene condizione di pelo è preferibile e presenta la pettorina, la gorgiera piena e i "calzoncini".
	<b>Colore</b>	Sono consentite tutte le varietà di colore, ad eccezione dei colorpoint, dei chocolate, dei cinnamon e dei fawn e le stesse combinate con il bianco. Ogni quantità di bianco è accettata, per es: una fiamma, torace bianco, medaglione bianco, bianco sul ventre, sulle zampe, etc. Per le varietà di colore riferirsi alla tabella seguente.	
<b>Difetti</b>		Struttura snella Coda simile al Japanese Bobtail Schiena troppo arcuata, non in armonia con l'aspetto del gatto	
	<b>Coda</b>	Lunghezza superiore a 8-12 cm o inferiore a 3 cm Coda con una sola vertebra Effetto pom-pom che inizia troppo distante dal corpo	
<b>Difetti da squalifica</b>		Deformità della spina dorsale	
	<b>Coda</b>	Assenza dell'osso caudale	



		Coda corta e diritta, priva di angoli o curve Lunghezza oltre i 12 cm
--	--	--

### Scala dei punti

<b>Testa</b>	Testa, occhi, orecchie	<b>20</b>
<b>Corpo</b>	Corpo e zampe	<b>30</b>
<b>Pelliccia</b>	Struttura e colore	<b>15</b>
<b>Coda</b>		<b>30</b>
<b>Condizione</b>		<b>5</b>
<b>Totale</b>		<b>100</b>

### Varietà di colori riconosciute

<b>Nota</b>	I Kurilean Bobtail a pelo corto e a pelo lungo sono giudicati in uno dei seguenti gruppi di varietà di colore; un solo certificato può essere attribuito per ognuno dei gruppi di varietà di colore indicati.	
<b>Colore</b>	<b>Codice EMS</b>	
<b>GRUPPO I</b>		
<b>Bianco/Nero/Blu</b>	KBL/KBS w 61/62/63/64 KBL/KBS n/a	
<b>Nero/Blu SMOKE</b>	KBL/KBS n/a s	
<b>Nero/Blu AGOUTI</b>	KBL/KBS n/a 22/23/24/25	
<b>Nero/Blu SILVER/GOLDEN AGOUTI</b>	KBL/KBS n/a s/y 11/12/22/23/24/25	
<b>GRUPPO II</b>		
<b>Nero/Blu CON BIANCO</b>	KBL/KBS n/a 01/02 61/62/63/64 KBL/KBS n/a 03/09	
<b>Nero/Blu SMOKE CON BIANCO</b>	KBL/KBS n/a s 01/02 61/62/63/64 KBL/KBS n/a s 03/09	
<b>Nero/Blu AGOUTI CON BIANCO</b>	KBL/KBS n/a 01/02 21 61/62/63/64 KBL/KBS n/a 03/09 22/23/24/25	
<b>Nero/Blu SILVER/GOLDEN AGOUTI CON BIANCO</b>	KBL/KBS n/a s/y 01/02 11/12/21 61/62/63/64 KBL/KBS n/a s/y 03/09 11/12/22/23/24/25	
<b>GRUPPO III</b>		
<b>Rosso/Crema/Black tortie/Blu tortie</b>	KBL/KBS d/e/f/g	
<b>Rosso/Crema/Black tortie/Blu tortie SMOKE</b>	KBL/KBS d/e/f/g s	
<b>Rosso/Crema/Black tortie/Blu tortie AGOUTI</b>	KBL/KBS d/e/f/g 22/23/24/25	
<b>Rosso/Crema/Black tortie/Blu tortie SILVER/GOLDEN AGOUTI</b>	KBL/KBS d/e/f/g s/y 11/12/22/23/24/25	
<b>GRUPPO IV</b>		
<b>Rosso/Crema/Black tortie/Blu tortie CON BIANCO</b>	KBL/KBS d/e/f/g 01/02 61/62/63/64 KBL/KBS d/e/f/g 03/09	
<b>Rosso/Crema/Black tortie/Blu tortie SMOKE CON BIANCO</b>	KBL/KBS d/e/f/g s 01/02 61/62/63/64 KBL/KBS d/e/f/g s 03/09	
<b>Rosso/Crema/Black tortie/Blu tortie AGOUTI CON BIANCO</b>	KBL/KBS d/e/f/g 01/02 21 61/62/63/64 KBL/KBS d/e/f/g 03/09 22/23/24/25	
<b>Rosso/Crema/Black tortie/Blu tortie SILVER/GOLDEN AGOUTI CON BIANCO</b>	KBL/KBS d/e/f/g s/y 01/02 11/12/21 61/62/63/64 KBL/KBS d/e/f/g s/y 03/09 11/12/22/23/24/25	

## KURILEAN BOBTAIL A PELO LUNGO/CORTO KBL/KBS

<b>Aspetto generale</b>		Taglia da media a grande, ben muscoloso. Corpo compatto e possente, con una coda corta e a forma di pom-pom	
<b>Testa</b>	<b>Forma</b>	Grande, a forma di trapezio, con contorni arrotondati. Larga all'altezza degli zigomi. Profilo leggermente arrotondato.	
	<b>Mento</b>	Largo e ben sviluppato	
	<b>Naso</b>	Una leggera depressione dalla fronte al naso. Il naso deve essere largo, di media lunghezza, e diritto, senza uno stop netto.	
<b>Orecchie</b>	<b>Forma</b>	Di media grandezza, larghe alla base, leggermente tese in avanti. Arrotondate alle estremità e aperte alla base. Solo per i KBL: dall'orecchio escono ciuffi simili a quelli della lince ('lynx-like tuft') e pelo lungo.	
	<b>Piazzamento</b>	Ben distanziate e mediamente alte. La distanza tra un orecchio e l'altro dovrebbe essere uguale alla larghezza di un orecchio.	
<b>Occhi</b>	<b>Forma</b>	Arrotondati. Posti ben distanziati e leggermente obliqui.	
	<b>Colore</b>	Qualunque colore dal giallo al verde. I gatti bianchi e varietà di colore con bianco possono avere anche occhi blu o impari.	
<b>Corpo</b>	<b>Struttura</b>	Compatta e muscolosa. Struttura ossea forte. La schiena mostra un leggera curvatura, dalle spalle alla groppa, che è leggermente più alta.	
<b>Zampe</b>		Media lunghezza, forti e robuste. Le zampe posteriori sono più lunghe di quelle anteriori.	
	<b>Piedi</b>	Arrotondati.	
<b>Coda</b>		È' composta da uno o più angoli o curve, o da una combinazione di entrambi. Può essere rigida o flessibile. Il verso delle curve non è importante.  Lunghezza visibile della coda (senza pelo) da 3 a 8 cm. La taglia e la dimensione della coda deve essere in armonia con l'aspetto generale del gatto.	
<b>Mantello</b>	<b>Struttura</b>	Densa, con tessitura abbastanza fine	
		<b>KBS</b>	Corta, con pelo di guardia ('guard hair') molto ben sviluppato, pelo intermedio ('awn hair') forte e leggero sottopelo.
		<b>KBL</b>	Semilungo, con scarso pelo di guardia ('guard hair'), pelo intermedio ('awn hair') ben sviluppato e sottopelo scarso. Un soggetto in piene condizione di pelo è preferibile e presenta la pettorina, la gorgiera piena e i "calzoncini".
	<b>Colore</b>	Sono consentite tutte le varietà di colore, ad eccezione dei colorpoint, dei chocolate, dei cinnamon e dei fawn e le stesse combinate con il bianco. Ogni quantità di bianco è accettata, per es: una fiamma, torace bianco, medaglione bianco, bianco sul ventre, sulle zampe, etc. Per le varietà di colore riferirsi alla tabella seguente.	
<b>Difetti</b>		Struttura snella Coda simile al Japanese Bobtail Schiena troppo arcuata, non in armonia con l'aspetto del gatto	
	<b>Coda</b>	Lunghezza superiore a 8-12 cm o inferiore a 3 cm Coda con una sola vertebra Effetto pom-pom che inizia troppo distante dal corpo	
<b>Difetti da squalifica</b>		Deformità della spina dorsale	
	<b>Coda</b>	Assenza dell'osso caudale	

		Coda corta e diritta, priva di angoli o curve Lunghezza oltre i 12 cm
--	--	--

### Scala dei punti

<b>Testa</b>	Testa, occhi, orecchie	<b>20</b>
<b>Corpo</b>	Corpo e zampe	<b>30</b>
<b>Pelliccia</b>	Struttura e colore	<b>15</b>
<b>Coda</b>		<b>30</b>
<b>Condizione</b>		<b>5</b>
<b>Totale</b>		<b>100</b>

### Varietà di colori riconosciute

<b>Nota</b>	I Kurilean Bobtail a pelo corto e a pelo lungo sono giudicati in uno dei seguenti gruppi di varietà di colore; un solo certificato può essere attribuito per ognuno dei gruppi di varietà di colore indicati.	
<b>Colore</b>	<b>Codice EMS</b>	
<b>GRUPPO I</b>		
<b>Bianco/Nero/Blu</b>	KBL/KBS w 61/62/63/64 KBL/KBS n/a	
<b>Nero/Blu SMOKE</b>	KBL/KBS n/a s	
<b>Nero/Blu AGOUTI</b>	KBL/KBS n/a 22/23/24/25	
<b>Nero/Blu SILVER/GOLDEN AGOUTI</b>	KBL/KBS n/a s/y 11/12/22/23/24/25	
<b>GRUPPO II</b>		
<b>Nero/Blu CON BIANCO</b>	KBL/KBS n/a 01/02 61/62/63/64 KBL/KBS n/a 03/09	
<b>Nero/Blu SMOKE CON BIANCO</b>	KBL/KBS n/a s 01/02 61/62/63/64 KBL/KBS n/a s 03/09	
<b>Nero/Blu AGOUTI CON BIANCO</b>	KBL/KBS n/a 01/02 21 61/62/63/64 KBL/KBS n/a 03/09 22/23/24/25	
<b>Nero/Blu SILVER/GOLDEN AGOUTI CON BIANCO</b>	KBL/KBS n/a s/y 01/02 11/12/21 61/62/63/64 KBL/KBS n/a s/y 03/09 11/12/22/23/24/25	
<b>GRUPPO III</b>		
<b>Rosso/Crema/Black tortie/Blu tortie</b>	KBL/KBS d/e/f/g	
<b>Rosso/Crema/Black tortie/Blu tortie SMOKE</b>	KBL/KBS d/e/f/g s	
<b>Rosso/Crema/Black tortie/Blu tortie AGOUTI</b>	KBL/KBS d/e/f/g 22/23/24/25	
<b>Rosso/Crema/Black tortie/Blu tortie SILVER/GOLDEN AGOUTI</b>	KBL/KBS d/e/f/g s/y 11/12/22/23/24/25	
<b>GRUPPO IV</b>		
<b>Rosso/Crema/Black tortie/Blu tortie CON BIANCO</b>	KBL/KBS d/e/f/g 01/02 61/62/63/64 KBL/KBS d/e/f/g 03/09	
<b>Rosso/Crema/Black tortie/Blu tortie SMOKE CON BIANCO</b>	KBL/KBS d/e/f/g s 01/02 61/62/63/64 KBL/KBS d/e/f/g s 03/09	
<b>Rosso/Crema/Black tortie/Blu tortie AGOUTI CON BIANCO</b>	KBL/KBS d/e/f/g 01/02 21 61/62/63/64 KBL/KBS d/e/f/g 03/09 22/23/24/25	
<b>Rosso/Crema/Black tortie/Blu tortie SILVER/GOLDEN AGOUTI CON BIANCO</b>	KBL/KBS d/e/f/g s/y 01/02 11/12/21 61/62/63/64 KBL/KBS d/e/f/g s/y 03/09 11/12/22/23/24/25	

## EGYPTIAN MAU

## MAU

<b>Aspetto generale</b>	<b>Aspetto</b>	L'impressione generale che deve dare un Egyptian Mau è quella di un gatto attivo, dal colore netto, di medie dimensioni e con muscolatura ben sviluppata.
	<b>Taglia</b>	Media
<b>Testa</b>	<b>Forma</b>	Cuneo lievemente arrotondato, senza superfici piane, di lunghezza media. Il profilo evidenzia un contorno delicato, con un leggero innalzamento dal ponte nasale alla fronte.
	<b>Guance</b>	Senza guance piene.
	<b>Naso</b>	Visto di fronte il naso è della stessa larghezza per tutta la sua lunghezza
	<b>Muso</b>	Né corto, né appuntito.
<b>Orecchie</b>	<b>Forma</b>	Da medie a grandi, larghe alla base, all'erta e moderatamente a punta. La parte interna dell'orecchio è di un delicato, quasi trasparente, rosa madreperlaceo. I peli delle orecchie sono corti e fitti. Le orecchie possono presentare ciuffi di pelo ('tuft').
	<b>Piazzamento</b>	Portate diritte, se viste di profilo, e ben distanziate fra loro, a prolungare le linee della testa.
<b>Occhi</b>	<b>Forma</b>	Grandi, a mandorla, né rotondi né orientali, posti leggermente in obliquo verso le orecchie.
	<b>Espressione</b>	Vigile
	<b>Colore</b>	Verde chiaro, simile al colore dell'uva spina. Il tipo ambra è accettato solo in giovani adulti fino ai 18 mesi di età.
<b>Corpo</b>	<b>Struttura</b>	Di media lunghezza, elegante, che evidenzia la forte muscolatura ben sviluppata. Un ampio lembo di pelle si estende dal fianco al ginocchio della zampa posteriore. L'equilibrio generale è più importante della sola taglia.
<b>Zampe</b>		In proporzione con il corpo. Le zampe, posteriori proporzionalmente più lunghe, conferiscono al gatto -quando eretto- l'impressione di essere in punta di piedi.
	<b>Piedi</b>	Piccoli e aggraziati, leggermente ovali, quasi di forma rotonda.
<b>Coda</b>		Di media lunghezza, dritta, spessa alla base, si assottiglia leggermente verso l'estremità.
<b>Mantello</b>	<b>Struttura</b>	Corto, ma abbastanza lungo da evidenziare 2-3 bande di ticking, di luminosa lucentezza. Nelle colorazioni smoke il pelo è serico e la tessitura sottile. Nelle colorazioni silver e bronze il pelo è fitto ed elastico.
	<b>Colore</b>	Nelle varietà silver e bronze il pelo dà spazio a due o più bande di ticking intervallate da bande più chiare. Per le varietà di colore riferirsi alla tabella seguente.
<b>Condizione</b>		Condizione fisica perfetta con un aspetto vigile ed attento, ben equilibrato nel fisico e nel temperamento.

<b>Osservazioni</b>		<ul style="list-style-type: none"> <li>▪ I maschi tendono ad essere più grandi delle femmine</li> <li>▪ Le guance piene nei maschi adulti sono ammesse</li> <li>▪ Collo e spalle muscolosi sono consentite nei maschi adulti.</li> </ul>
	<b>Generalità</b>	▪ L'equilibrio generale è più importante della sola taglia.
	<b>Occhi</b>	▪ Il colore ambra è accettabile solo in giovani adulti fino all'età di 18 mesi
	<b>Mantello</b>	▪ Il mantello completa il suo pieno sviluppo fra gli 8 e i 14 mesi di età.

<b>Difetti</b>	<b>Testa</b>	<ul style="list-style-type: none"> <li>▪ Corta o rotonda, di tipo orientale</li> <li>▪ Guance piene, ad eccezione dei maschi adulti</li> <li>▪ Muso troppo corto o appuntito</li> </ul>
	<b>Occhi</b>	<ul style="list-style-type: none"> <li>▪ Piccoli, rotondi, di tipo orientale</li> <li>▪ Colore ambra in gatti di età superiore ai 18 mesi</li> </ul>
	<b>Corpo</b>	<ul style="list-style-type: none"> <li>▪ Massiccio</li> <li>▪ Tipo orientale</li> </ul>

### Scala dei punti

<b>Testa</b>	Cranio	5	20
	Orecchie	5	
	Muso	5	
	Forma degli occhi	5	
<b>Colore degli occhi</b>			10
<b>Corpo</b>	Tronco	10	20
	Zampe e piedi	5	
	Coda	5	
<b>Mantello</b>	Tessitura e lunghezza	5	20
	Colore del mantello	15	
	Disegno		
<b>Condizione</b>	Equilibrio generale nel fisico e nel temperamento		5
		<b>Totale</b>	<b>100</b>

### Varietà di colori riconosciute

	<b>Descrizione generale del colore del mantello</b>
<b>Disegno</b>	<p>Il disegno del mantello è quello di un gatto spotted. Sono qui descritte le sole caratteristiche del disegno che sono peculiari per questa razza. Per una descrizione generale del disegno spotted si faccia riferimento alla Parte Generale. Le macchie ('spot') sono distribuite in modo casuale sul tronco, variando per grandezza e forma. Gli 'spot' possono essere piccoli o grandi, di forma uguale o differente, rotondi o ovali o di forma irregolare; in ogni caso gli 'spot' devono essere definiti e nettamente separati dal colore di base. Non è necessario che il disegno spotted sia simmetrico in ciascun lato del tronco.</p> <p>Sul petto uno o più collari aperti ('broken necklaces').</p> <p>Le macchie sulle spalle sono una via di mezzo fra striature e 'spot'. Idealmente, gli 'spot' lungo la spina dorsale sono più allungati; sul posteriore, gli 'spot' si uniscono per formare una striscia dorsale che prosegue verso l'estremità della coda, segnata da numerosi anelli, e che termina in una punta di colore solido.</p> <p>La parte superiore delle zampe anteriori presenta molte barre, ma non necessariamente simmetriche.</p> <p>Le anche e la parte superiore delle zampe posteriore evidenziano un disegno intermedio tra le striature e gli 'spot', disegno che si interrompe sulla parte bassa delle zampe, dove sono presenti le barre.</p>
<b>Colore</b>	<b>Codice EMS</b>
<b>Bronze spotted</b>	MAU n 24
<b>Black silver spotted</b>	MAU ns 24
<b>Black smoke</b>	MAU ns

Norme Tecniche del Disciplinare del Libro Genealogico del Gatto di Razza  
All. A - Standard FIFe  
Egyptian Mau

<b>Note</b>	<b>n 24</b>	<p><u>Colore di base:</u> Bronzo, da scuro a chiaro (quasi oro); Collo e ventre di color avorio.</p> <p><u>Disegno:</u> Spot da marrone scuro a 'seal' (marrone foca).</p> <p><u>Contorno degli occhi e del tartufo:</u> 'Seal' (marrone foca)</p> <p><u>Cuscinetti e parte posteriore del piede:</u> marrone scuro o 'seal' (marrone foca).</p>
	<b>ns 24</b>	<p><u>Colore di base:</u> Bianco argento puro. Collo e ventre più chiari.</p> <p><u>Disegno:</u> Spot di colore nero</p>
	<b>ns</b>	<p><u>Colore di base:</u> Smoke, con la base del pelo color stagno Collo e ventre più chiari del colore della base del pelo.</p> <p><u>Disegno:</u> Le 'marche fantasma' ('ghost marking') appaiono come spot neri.</p>

## OCICAT

## OCI

<b>Aspetto generale</b>	<b>Aspetto</b>	L'Ocicat è un gatto agouti con un bel disegno spotted. Taglia da media a grande, tipo non estremo. Evidenzia il look di un animale atletico: ben muscoloso e forte, elegante e snello, ma con il corpo e il torace ben sviluppati. E' attento a tutto quanto lo circonda e mostra una grande vitalità.  Questo potente, atletico, ma insieme elegante, gatto spotted si distingue in particolare per la suo "aspetto selvaggio".
	<b>Taglia</b>	Da media a grande.
<b>Testa</b>	<b>Forma</b>	Il cranio ha la forma di un cuneo smussato e mostra una leggera curva dal muso alle guance, con una visibile, ma delicata risalita dal ponte nasale alle sopracciglia.
	<b>Muso</b>	Ampio e ben definito, dà l'impressione di essere quadrato. Di profilo evidenzia una buona lunghezza.
	<b>Mento / Mascelle</b>	Forte, con mascella solida, con morso appropriato.
	<b>Cuscinetti delle vibrisse (portabaffi)</b>	La moderata pinzatura ('pinch') all'altezza del portabaffi non deve essere troppo accentuata.
<b>Orecchie</b>	<b>Forma</b>	Vigili, moderatamente grandi. Se presenti, i ciuffi di pelo ('tuft') che si allungano verticalmente dalle punte delle orecchie sono apprezzati.
	<b>Piazzamento</b>	Piazzate in modo da essere gli angoli superiori esterni della testa. Se si immaginasse una linea orizzontale tracciata attraverso le sopracciglia, le orecchie dovrebbero essere poste a 45°, cioè né troppo alte, né troppo basse.
<b>Occhi</b>	<b>Forma</b>	Grandi, a mandorla, posti in modo lievemente angolato all'insù verso le orecchie: la distanza fra di loro deve essere maggiore della lunghezza di un occhio.
	<b>Colore</b>	Sono ammessi tutti i colori, tranne il blu.  Non esiste relazione fra il colore degli occhi e il colore del mantello. E' preferito un colore intenso.
<b>Collo</b>		La testa è portata in modo aggraziato su un collo arcuato.
<b>Corpo</b>	<b>Struttura</b>	Piuttosto lungo, forte, con spessore e pienezza, ma senza mai essere massiccio. Ossatura forte e muscolatura sviluppata, mantiene tuttavia un aspetto atletico. Il torace è profondo con le costole leggermente bombate. La schiena disegna una linea diritta leggermente più innalzata verso il posteriore e i fianchi sono moderatamente dritti.
<b>Zampe</b>		Di media lunghezza, solide e muscolose; forti e di dimensioni proporzionate al corpo.
	<b>Piedi</b>	Ovali e compatti, proporzionati alle zampe.
<b>Coda</b>		Abbastanza lunga, mediamente sottile, si affusola solo leggermente in una estremità scura.
<b>Mantello</b>	<b>Struttura</b>	Corta, tessitura liscia e serica, con splendida lucentezza; fitta, aderente e lucida, ma abbastanza lunga da consentire le necessarie bande di colore. Non è consentito un aspetto lanoso né lungo.
	<b>Colore</b>	Tutti i colori devono essere definiti e gradevoli. Il colore più chiaro si trova normalmente sul muso, intorno agli occhi, sul mento e sulla mascella inferiore. Il colore più scuro è quello della punta della coda.  Per determinare il corretto colore del mantello, il colore della punta della coda è decisivo. Il contrasto ha un punteggio separato.

<b>Osservazioni</b>		<ul style="list-style-type: none"> <li>▪ L'Ocicat è di dimensioni da medie a grandi; va osservato che le femmine sono generalmente più piccole dei maschi;</li> <li>▪ Nei maschi adulti sono consentite guance piene;</li> <li>▪ Rispetto alla taglia, l'Ocicat deve avere un peso sorprendente;</li> <li>▪ La struttura generale e la qualità di questo gatto devono essere maggiormente considerate che la mera dimensione in quanto tale.</li> <li>▪ Si preferisce un tipo atletico, potente e agile; un tipo massiccio e tozzo deve essere penalizzato.</li> </ul>
<b>Difetti</b>	<b>Corpo</b>	▪ Tozzo e massiccio
	<b>Mantello</b>	<ul style="list-style-type: none"> <li>▪ Marche deboli e non distinte</li> <li>▪ 'spot' allungati che ricordano il disegno makerel (tigrato)</li> </ul>
<b>No certificato</b>	<b>Mantello</b>	▪ Presenza di bianco, tranne che intorno ad occhi, narici, mento e parte superiore della gola. Fa eccezione il colore di base bianco nelle varietà silver.
<b>Difetti da squalifica</b>	<b>Occhi</b>	▪ Occhi blu

### Scala dei punti

<b>Testa</b>	Cranio	5	25
	Orecchie	5	
	Forma degli occhi	5	
	Muso	10	
<b>Colore degli occhi</b>		5	
<b>Corpo</b>	Taglia	5	20
	Tronco	5	
	Zampe e piedi	5	
	Coda	5	
<b>Mantello</b>	Tessitura e lunghezza	5	20
	Colore del mantello	5	
	Contrasto	10	
	Disegno		
<b>Condizione</b>			5
<b>Totale</b>			<b>100</b>

### Varietà di colori riconosciute

	L'Ocicat esiste in molte varietà di colore, con 'spot' più scuri su un colore di base più chiaro. Ogni pelo - tranne che per la punta della coda - ha più bande di colore. Quando queste bande si fondono, si disegna uno spot a forma di impronta digitale.
--	--

	<b>Descrizione generale del colore del mantello</b>
<b>Disegno</b>	<p>Il disegno del mantello è quello di un gatto spotted. Per una descrizione generale del disegno spotted si faccia riferimento alla Parte Generale. Sono qui descritte le sole caratteristiche del disegno che sono peculiari per questa razza.</p> <p>Le marche sulla testa sono le stesse di un gatto spotted. Compaiono collari aperti ('brocken necklaces') sulla gola e anelli quanto più aperti ('broken bracelets') possibile sulla inferiore delle zampe.</p> <p>File di 'spot' rotondi corrono lungo la spina dorsale, dalle spalle fino alla coda. Le macchie ('spot') sono distribuite in modo casuale lungo le spalle e i quarti posteriori e si devono estendere il più possibile lungo le zampe.</p> <p>'Spot' a forma di impronta digitale, grandi e ben distribuiti, sono presenti sui fianchi, e lasciano intuire</p>



	<p>un disegno 'tabby blotched' – uno 'spot' circondato da altri 'spot' a forma di occhio di bue.</p> <p>La coda presenta pennellate orizzontali a partire dall'estremità, idealmente alternate con 'spot', e termina con una punta scura.</p>
--	---

Colore	Codice EMS	Note
<b>Nero (Tawny)/Blu/Chocolate/Lavender/Cinnamon/Fawn SPOTTED</b>	OCI n/a/b/c/o/p 24	
<b>Nero (Tawny)/Blu/Chocolate/Lavender/Cinnamon/Fawn SILVER SPOTTED</b>	OCI n/a/b/c/o/p s 24	<b>A</b>

<b>Nero (Tawny) spotted</b>	<b>n 24</b>	<p><u>Colore di base:</u> Base agouti ruddy (marrone rossiccio) o bronzo</p> <p><u>Disegno:</u> Spot nero o marrone scuro</p>
<b>Blu spotted</b>	<b>a 24</b>	<p><u>Colore di base:</u> Base agouti blu-grigio chiaro o color camoscio.</p> <p><u>Disegno:</u> Spot blu-grigio</p>
<b>Chocolate spotted</b>	<b>b 24</b>	<p><u>Colore di base:</u> Base agouti avorio caldo</p> <p><u>Disegno:</u> Spot di colore chocolate</p>
<b>Lavender spotted</b>	<b>c 24</b>	<p><u>Colore di base:</u> Base agouti camoscio chiaro o avorio</p> <p><u>Disegno:</u> Spot di colore lavanda</p>
<b>Cinnamon spotted</b>	<b>o 24</b>	<p><u>Colore di base:</u> Base agouti avorio caldo</p> <p><u>Disegno:</u> Spot di colore cannella</p>
<b>Fawn spotted</b>	<b>p 24</b>	<p><u>Colore di base:</u> Base agouti avorio pallido</p> <p><u>Disegno:</u> Spot di colore marrone chiaro ('fawn')</p>

<b>Note</b>	<b>A</b>	<p><u>Colore di base:</u> Base agouti bianco argento pallido</p> <p><u>Disegno:</u> Come per le corrispondenti varietà non silver</p>
-------------	----------	---

## SINGAPURA

## SIN

<b>Aspetto generale</b>	<b>Aspetto</b>	Il Singapura è un gatto di taglia da piccola a media e di aspetto muscoloso. Le sue peculiari caratteristiche sono gli occhi, grandi ed espressivi, le grandi orecchie ed il mantello di colore seal sepia ticked con tessitura serica.
<b>Testa</b>	<b>Forma</b>	Cuneiforme corta, larga a livello degli occhi si assottiglia a livello del portabaffi
	<b>Fronte</b>	Fronte e sovratesta dolcemente arrotondate
	<b>Profilo</b>	Una leggera curva al di sotto del livello degli occhi
	<b>Naso</b>	Corto
	<b>Muso</b>	Corto, largo e smussato
	<b>Mento</b>	Forte. La punta del naso forma una linea perpendicolare con il mento
<b>Orecchie</b>	<b>Forma</b>	Larghe alla base con punta dolcemente arrotondata
	<b>Dimensione</b>	Grandi
	<b>Piazzamento</b>	Ben distanziate. Le linee esterne delle orecchie prolungano le linee della testa
<b>Occhi</b>	<b>Forma</b>	Ovali
	<b>Dimensione</b>	Grandi
	<b>Piazzamento</b>	Leggermente inclinati
	<b>Colore</b>	Verde luminoso a nocciola
<b>Corpo</b>	<b>Struttura</b>	Corpo e zampe formano un quadrato
	<b>Dimensioni</b>	Da piccolo a medio
	<b>Muscolatura / Ossatura</b>	Muscoloso e solido, di buon peso per la taglia
	<b>Collo</b>	Corto e muscoloso
	<b>Torace / Petto</b>	Torace leggermente arrotondato specialmente nei maschi
	<b>Zampe</b>	Di lunghezza media, eleganti, solide e muscolose. Piedi piccoli ed ovali
	<b>Coda</b>	Più larga alla base si assottiglia verso una punta leggermente arrotondata
<b>Mantello</b>	<b>Lunghezza</b>	Di media lunghezza
	<b>Qualità, Tessitura</b>	Fine e setosa
	<b>Lunghezza</b>	Molto corta e aderente al corpo
	<b>Disegno</b>	<b>Disegno:</b> Ticking seal bruno scuro con netto contrasto <b>Marcature:</b> Strie sulla superficie interna delle zampe anteriori e alle ginocchia. Collari aperti e leggere barre sulla parte esterna delle zampe sono consentite. Marche nette sul muso. Linee scure si estendono dalla fronte e dall'angolo esterno dell'occhio.
	<b>Colore</b>	Unicamente ticked di colore seal sepia. <b>Colore di base:</b> tutte le tonalità calde dell'avorio antico. Torace, ventre e interno delle zampe di un tono più chiaro senza ticking. Colore delle palpebre, naso e labbra seal bruno scuro. Punta della coda e peli tra i polpastrelli sela bruno scuro solido. <b>Naso:</b> salmone da pallido a scuro <b>Cuscinetti:</b> bruno rosato

<b>Note</b>		Lo sviluppo del colore e del ticking è lento e può durare fino a 2-3 anni.
-------------	--	--

<b>Difetti</b>	<b>Squalifica</b>	Non sono consentiti colori diversi dal seal sepia ticked.
----------------	-------------------	---

## Scala dei punti

<b>Testa</b>	Forma generale, naso, fronte, muso e mento	<b>25</b>
<b>Orecchie</b>	Dimensioni, forma e piazzamento	<b>10</b>
<b>Occhi</b>	Dimensione, forma, piazzamento	<b>10</b>
<b>Corpo</b>	Struttura, dimensione, proporzioni, forma delle zampe e dei piedi forma e lunghezza della coda	<b>20</b>
<b>Mantello</b>	Qualità e tessitura	<b>10</b>
	Colore e ticking e marcature	<b>20</b>
<b>Condizione</b>		<b>5</b>
<b>Totale</b>		<b>100</b>

## SNOWSHOE

## SNO

Lo Snowshoe è un gatto di media taglia, che combina la robustezza dei suoi progenitori a pelo corto e la lunghezza dei suoi progenitori orientali.

Complessivamente ben bilanciato, né troppo piccolo né troppo grande; è forte, muscoloso, notevolmente possente e agile. È un gatto lungo, che ha ricorda nell'aspetto più un corridore che un pesista.

<b>Aspetto generale</b>	<b>Aspetto</b>	Gatto elegante, di tipo <i>foreign</i> .
	<b>Taglia</b>	Media
<b>Testa</b>	<b>Forma</b>	Grande, leggermente triangolare, dai contorni arrotondati. Di media lunghezza e taglia, in proporzione con il corpo. Il sovratesta leggermente arrotondato, e la fronte leggermente appiattita. Gli zigomi sono alti, dai contorni arrotondati
	<b>Naso</b>	Naso diritto, di media lunghezza, in proporzione con il resto della testa, con una leggera risalita verso la fronte che, vista di profilo, crea due piani distinti.
	<b>Muso/Mento</b>	Di buona lunghezza, non troppo largo; né appuntito né squadrato. L'interruzione ('break') del muso è delicata, con un contorno dolce. Mento forte.
<b>Orecchie</b>	<b>Forma e dimensione</b>	Larghe alla base, con la punta leggermente arrotondata. Di grandezza da media a media grande, in proporzione con il corpo.
	<b>Posizione</b>	Vigili, prolungano il cuneo smussato della testa, con pelo rado.
<b>Occhi</b>	<b>Forma</b>	A forma di noce, più lunghi che larghi. Di media grandezza, inclinati verso la base delle orecchie. Devono essere distanti fra loro la larghezza di un occhio e non essere sporgenti. L'angolo esterno degli occhi deve essere alla stessa altezza della base dell'orecchio.
	<b>Colore</b>	Blu. Luminosi, brillanti ed espressivi
<b>Collo</b>		Medio, in proporzione con il corpo.
<b>Corpo</b>	<b>Struttura</b>	Lungo e solido, non estremo. Taglia media, con struttura ossea e muscolatura medie. Ben costruito e possente, ma non tarchiato. Complessivamente ben bilanciato, agile senza nulla di estremo.
<b>Zampe</b>		Di buona lunghezza, in proporzione con il corpo e di media struttura ossea. Le zampe posteriori sono leggermente più alte di quelle anteriori, dando alla linea della schiena una leggera inclinazione in salita verso il posteriore.
	<b>Piedi</b>	Corti, di forma ovale.
<b>Coda</b>		Di medio spessore alla base, si assottiglia leggermente verso la punta. La lunghezza è da media a lunga.
<b>Mantello</b>	<b>Struttura</b>	Da corto a medio/corto, senza sottopelo evidente. La tessitura è liscia, serica, brillante ed aderente al corpo.
	<b>Colore</b>	<u>Point:</u> Il colore dei 'point' - orecchie, maschera, zampe e coda - deve essere ben definito ed in armonia con il colore del corpo. Il mento può essere bianco, del colore dei 'point' o una mescolanza tra il bianco e il colore dei 'point'. Un bavaglio bianco sul petto, o un collare bianco sono normali, così come è normale la presenza di bianco nella regione dello stomaco. Il tartufo può essere rosa, del colore dei point, color carne o chiazzato.  <u>Quantaggio bianco sulle zampe:</u> Zampe anteriori: dalle dita, al massimo sino a metà della zampa; Zampe posteriori: dalle dita, sino al massimo a metà della coscia; Tutte le quantità di bianco sono accettate, ma almeno tutti e quattro i piedi devono essere bianchi.

		<p><b>Colore del corpo:</b> Il colore del corpo deve essere di una tonalità più pallida rispetto al colore dei 'point'. Qualsiasi quantità di bianco è ammessa. Il disegno preferito consiste in una macchia bianca a forma di "V" rovesciata sul muso con presenza dei guanti bianchi su tutti i quattro piedi.</p> <p>Per le varietà di colore fare riferimento alle tabelle seguenti</p>
--	--	---

<b>Difetti</b>	<b>Testa</b>	<ul style="list-style-type: none"> <li>▪ Qualsiasi somiglianza con la forma Siamese/Orientale</li> <li>▪ Testa rotonda</li> <li>▪ Testa interamente colorata del colore dei "point"</li> </ul>
	<b>Orecchie</b>	▪ Piccole e arrotondate
	<b>Occhi</b>	▪ Colore sbiadito
	<b>Collo</b>	▪ Troppo lungo o troppo sottile
	<b>Corpo</b>	<ul style="list-style-type: none"> <li>▪ Corpo tozzo ('cobby')</li> <li>▪ Corpo eccessivamente lungo, affusolato o gracile</li> </ul>
	<b>Zampe</b>	▪ Zampe corte.
	<b>Colore</b>	<ul style="list-style-type: none"> <li>▪ Colore del corpo irregolare o con ombreggiature</li> <li>▪ Mantello doppio o felpato.</li> </ul>

### Scala dei punti

<b>Testa</b>	Forma generale, naso, fronte, guance e muso, mascelle e denti, mento	<b>20</b>
<b>Orecchie</b>	Forma e piazzamento	<b>5</b>
<b>Occhi</b>	Forma, piazzamento e colore	<b>15</b>
<b>Corpo e collo</b>	Forma, taglia, struttura ossea	<b>20</b>
<b>Zampe e piedi</b>	Lunghezza delle zampe, forma dei piedi	<b>5</b>
<b>Coda</b>	Forma e lunghezza	<b>5</b>
<b>Mantello</b>	Colore e disegno	<b>20</b>
	Qualità, tessitura e lunghezza	<b>5</b>
<b>Condizione</b>		<b>5</b>
<b>Totale</b>		<b>100</b>

### Varietà di colori riconosciute

Colore	Codice EMS
Seal/Blu/Chocolate/Lilac/Rosso/Crema/Cinnamon/Fawn	SNO n/a/b/c/d/e/o/p 05
SQUAMA DI TARTARUGA Nera/Blu/Chocolate/Lilac/ Cinnamon/Fawn	SNO f/g/h/j/q/r 05
Seal/Blu/Chocolate/Lilac/Rosso/Crema/Cinnamon/Fawn TABBY	SNO n/a/b/c/d/e/o/p 05 21
SQUAMA DI TARTARUGA Nera/Blu/Chocolate/Lilac/ Cinnamon/Fawn TABBY	SNO f/g/h/j/q/r 05 21

SNO x n, a, b, c, d, e, o, p, f, g, h, j, q, r	Colori ammessi solo ai fini della registrazione.
SNO x n, a, b, c, d, e, o, p, f, g, h, j, q, r 21	Allevamento permesso.

## SOKOKE

## SOK

<b>Testa</b>	<b>Forma</b>	Cuneo smussato, appare piccola in relazione al corpo. Profilo: la sommità del cranio è quasi piatta.
	<b>Naso</b>	Di media lunghezza, diritto. Il ponte nasale è corto e leggermente incurvato verso la fronte. Largo, con la punta interrotta in modo relativamente brusco.
	<b>Zigomi</b>	Alti e ben definiti
	<b>Cuscinetti delle vibrisse</b>	Il portabaffi ('whisker pad') è ben definito e non pinzato ('pinched')
	<b>Mento</b>	Forte e largo, in linea con la punta del naso
<b>Orecchie</b>	<b>Forma</b>	Mediamente grandi, larghe alla base. Estremità leggermente arrotondate. Dei ciuffi di pelo ('tuft') alle estremità sono graditi.
	<b>Piazzamento</b>	Piazzate mediamente alte; la loro distanza deve essere pari alla larghezza di un orecchio.
<b>Occhi</b>	<b>Forma</b>	Grandi e ben distanziati, leggermente obliqui verso il naso, dalla forma leggermente a mandorla.
	<b>Colore</b>	Brillanti ed espressivo. Ambra o verde chiaro, contornati dallo stesso colore delle aree di colore solido del disegno del mantello.
<b>Corpo</b>	<b>Struttura</b>	Media lunghezza, snello, ben muscoloso e con una forte struttura ossea. Torace ben sviluppato e prominente.
<b>Zampe</b>		Lunghe, snelle e ben muscolose. Le zampe posteriori sono più alte di quelle anteriori e sono ben angolate. La posizione delle zampe posteriori è caratteristica di questa razza
	<b>Piedi</b>	Ovali.
<b>Coda</b>		Media lunghezza, più larga alla base che all'estremità
<b>Mantello</b>	<b>Struttura</b>	Molto corto, aderente e lucente, ma non serico. Il sottopelo è scarso o assente.
	<b>Colore</b>	<u>Colore:</u> Qualsiasi tonalità di nero tabby ('black tabby'). <u>Disegno:</u> come quello del 'tabby blotched'. Comunque è preferibile che il disegno evidenzi dei peli agouti nelle zone di colore solido, che dà al mantello il caratteristico aspetto tipico della razza Sokoke.
<b>Tartufo</b>		Rosso mattone, contornato dallo stesso colore del disegno.
<b>Cuscinetti</b>		Neri o marrone scuro ('seal').
<b>Difetti</b>	<b>Testa</b>	<ul style="list-style-type: none"> <li>▪ Tipo eccessivamente orientale</li> <li>▪ Stop troppo marcato</li> <li>▪ Pinzatura ('pinch')</li> </ul>
	<b>Collo</b>	<ul style="list-style-type: none"> <li>▪ Corto e tarchiato</li> </ul>
	<b>Corpo</b>	<ul style="list-style-type: none"> <li>▪ Troppo tozzo ('cobby')</li> <li>▪ Corpo non elegante</li> </ul>

### Scala dei punti

<b>Testa</b>	Forma generale, naso, fronte, guance e muso, mascelle e dentizione, fronte, mento Forma e piazzamento delle orecchie		<b>15</b>
<b>Occhi</b>	Forma e colore		<b>10</b>
<b>Corpo</b>	Forma, taglia, struttura ossea Forma delle zampe e dei piedi Forma e lunghezza della coda		<b>25</b>
<b>Mantello</b>	Colore e disegno	<b>30</b>	<b>45</b>
	Qualità e tessitura, lunghezza	<b>15</b>	
<b>Condizione</b>			<b>5</b>
<b>Totale</b>			<b>100</b>

**SELKIRK REX A PELO LUNGO / CORTO**

**SRL / SRS**

<b>Descrizione generale</b>		Il Selkirk Rex è il risultato di una mutazione spontanea dominante, che causa un delicato arricciamento dei peli di guardia, del sottopelo e dei peli intermedi che conferiscono al mantello una sensazione di morbidezza.	
<b>Testa</b>	<b>Forma</b>	Rotonda.	
	<b>Fronte, sovratesta</b>	Struttura del cranio regolare e arrotondata dalla sella nasale fino al retro della testa. Il sovratesta e la fronte sono arrotondati e larghi.	
	<b>Profilo, naso</b>	Corto, largo e diritto con una lieve depressione al di sotto del livello degli occhi. La punta del naso ha una leggera inclinazione verso il basso	
	<b>Guance</b>	Piene e rotonde	
	<b>Muso</b>	Il muso è di media lunghezza. La lunghezza è pari alla metà della larghezza. Visto di profilo, il muso deve essere chiaramente visibile dietro la curva delle guance. Il portabaffi ben sviluppato da al muso un aspetto quadrato, ma la struttura ossea sottostante è arrotondata.	
	<b>Mento</b>	Forte. La punta del naso e il mento disegnano una linea verticale.	
	<b>Baffi</b>	Arricciati	
	<b>Orecchie</b>	<b>Dimensione</b>	Medie
		<b>Forma</b>	Larghe alla base, si assottigliano verso la punta arrotondata. Il pelo, se presente, è arricciato.
		<b>Piazzamento</b>	Piazzate ben distanti.
	<b>Occhi</b>	<b>Dimensioni</b>	Grandi
		<b>Forma</b>	Rotondi e aperti con una espressione dolce
		<b>Piazzamento</b>	Piazzati ben distanti, leggermente obliqui verso l'alto
<b>Colore</b>		Qualsiasi colore degli occhi è consentito.	
<b>Corpo</b>	<b>Dimensione</b>	Da media a grande, ben bilanciato.	
	<b>Forma</b>	Rettangolare	
	<b>Muscolatura, struttura ossea</b>	Forte	
	<b>Collo</b>	Corto e spesso	
	<b>Busto, torace</b>	Muscoloso con schiena dritta. Le spalle e i fianchi sono della stessa larghezza. Il torace è muscoloso.	
	<b>Zampe</b>	Di media lunghezza. Ossatura forte.	
	<b>Piedi</b>	Grandi, rotondi e forti.	
<b>Coda</b>	<b>Coda</b>	<b>Lunghezza</b>	Di media lunghezza.
		<b>Forma</b>	Spessa; si assottiglia verso una punta arrotondata.
		<b>Pelo</b>	<b>SRL:</b> a formare un pennacchio, con i peli posti verticalmente. <b>SRS:</b> i ricci sono felpati e ricoprono tutti i lati.
<b>Mantello</b>	<b>Lunghezza</b>	<b>SRL:</b> semilungo <b>SRS:</b> corto	
	<b>Qualità, tessitura</b>	La tessitura è soffice, felpata, piena ed evidentemente arricciata. Non devono essere presenti prive di pelo o poco coperte.  I peli del mantello sono posti verticalmente; il mantello non deve apparire piatto o troppo aderente al corpo. I ricci sono casuali e non strutturati, disposti in singoli ricci sciolti, maggiormente evidenti intorno al collo, sulla coda e sulla pancia. Il mantello deve evidenziare l'effetto del gene "rex".	

		La lunghezza del mantello e dei ricci può essere variabile in funzione delle stagioni.  Il mantello riccio adulto comincia a svilupparsi a partire dall'età di 8-10 mesi.
	<b>Colore</b>	Per le varietà di colori e disegni ci si riferisca alla tabella sottostante.
<b>Note</b>		Varietà a pelo dritto (lungo o corto, SRL/SRS x * 84): No certificato; solo per registrazione. Allevamento consentito.

### Scala dei punti

<b>Testa</b>	Cranio	<b>10</b>	<b>30</b>
	Profilo, naso	<b>5</b>	
	Muso	<b>5</b>	
	Orecchie	<b>5</b>	
	Occhi	<b>5</b>	
<b>Corpo</b>	Dimensione, forma, struttura ossea, collo, busto, torace	<b>10</b>	<b>30</b>
	Zampe e dei piedi	<b>10</b>	
	Coda	<b>10</b>	
<b>Mantello</b>	Tessitura	<b>10</b>	<b>35</b>
	Ricci	<b>25</b>	
<b>Condizione</b>			<b>5</b>
<b>Totale</b>			<b>100</b>

### Varietà di colori riconosciute

<b>Nota</b>	SELKIRK REX LONGHAIR e SELKIRK REX SHORTHAIR sono giudicati in uno dei seguenti gruppi di varietà di colore; un solo certificato può essere attribuito per ognuno dei gruppi di varietà di colore indicati.
-------------	---

<b>GRUPPO I</b>	
<b>Colore</b>	<b>Codice EMS</b>
<b>NERO/BLU/CHOCOLATE/LILAC/CINNAMON/FAWN</b>	SRL/SRS n/a/b/c/o/p
<b>NERO/BLU/CHOCOLATE/LILAC/CINNAMON/FAWN SMOKE</b>	SRL/SRS n/a/b/c/o/p s
<b>GRUPPO II</b>	
<b>Colore</b>	<b>Codice EMS</b>
<b>BLACK/BLU/CHOCOLATE/LILAC/CINNAMON/FAWN CON BIANCO</b>	SRL/SRS n/a/b/c/o/p 01/02 61/62/63/64 SRL/SRS n/a/b/c/o/p 03/09
<b>BLACK/BLU/CHOCOLATE/LILAC/CINNAMON/FAWN SMOKE CON BIANCO</b>	SRL/SRS n/a/b/c/o/p s 01/02 61/62/63/64 SRL/SRS n/a/b/c/o/p s 03/09
<b>GRUPPO III</b>	
<b>Colore</b>	<b>Codice EMS</b>
<b>ROSSO/CREMA/SQUAMA DI TARTARUGA SOLIDO/AGOUTI</b>	SRL/SRS d/e/f/g/h/j/q/r SRL/SRS d/e/f/g/h/j/q/r 22/23/24/25
<b>ROSSO/CREMA/SQUAMA DI TARTARUGA SMOKE/SILVER</b>	SRL/SRS d/e/f/g/h/j/q/r s SRL/SRS d/e/f/g/h/j/q/r s 11/12/22/23/24/25
<b>ROSSO/CREMA/SQUAMA DI TARTARUGA GOLDEN</b>	SRL/SRS d/e/f/g/h/j/q/r y 11/12
<b>GRUPPO IV</b>	
<b>Colore</b>	<b>Codice EMS</b>
<b>ROSSO/CREMA/SQUAMA DI TARTARUGA SOLID/AGOUTI CON BIANCO</b>	SRL/SRS d/e/f/g/h/j/q/r 01/02 61/62/63/64 SRL/SRS d/e/f/g/h/j/q/r 01/02 21 61/62/63/64 SRL/SRS d/e/f/g/h/j/q/r 03/09 SRL/SRS d/e/f/g/h/j/q/r 03/09 22/23/24/25
<b>ROSSO/CREMA/SQUAMA DI TARTARUGA</b>	SRL/SRS d/e/f/g/h/j/q/r s 01/02 61/62/63/64



Norme Tecniche del Disciplinare del Libro Genealogico del Gatto di Razza  
All. A - Standard FIFe  
Selkirk Rex

<b>SMOKE/SILVER CON BIANCO</b>	SRL/SRS d/e/f/g/h/j/q/r s 01/02 21 61/62/63/64 SRL/SRS d/e/f/g/h/j/q/r s 03/09 SRL/SRS d/e/f/g/h/j/q/r s 03/09 22/23/24/25
<b>ROSSO/CREMA/SQUAMA DI TARTARUGA GOLDEN CON BIANCO</b>	SRL/SRS d/e/f/g/h/j/q/r y 01/02 21 61/62/63/64 SRL/SRS d/e/f/g/h/j/q/r y 03 22/23/24/25
<b>GRUPPO V</b>	
<b>Colore</b>	<b>Codice EMS</b>
<b>NERO/BLU/CHOCOLATE/LILAC/CINNAMON/FAWN AGOUTI</b>	SRL/SRS n/a/b/c/o/p 22/23/24/25
<b>NERO/BLU/CHOCOLATE/LILAC/CINNAMON/FAWN SILVER (TRANNE SMOKE)</b>	SRL/SRS n/a/b/c/o/p s 11/12/22/23/24/25
<b>NERO/BLUE/CHOCOLATE/LILAC/CINNAMON/FAWN GOLDEN</b>	SRL/SRS n/a/b/c/o/p y 11/12 SRL/SRS n/a y 22/23/24/25
<b>GRUPPO VI</b>	
<b>Colore</b>	<b>Codice EMS</b>
<b>NERO/BLU/CHOCOLATE/LILAC/CINNAMON/FAWN AGOUTI CON BIANCO</b>	SRL/SRS n/a/b/c/o/p 01/02 21 61/62/63/64 SRL/SRS n/a/b/c/o/p 03/09 22/23/24/25
<b>NERO/BLU/CHOCOLATE/LILAC/CINNAMON/FAWN SILVER CON BIANCO (TRANNE SMOKE CON BIANCO)</b>	SRL/SRS n/a/b/c/o/p s 01/02 21 61/62/63/64 SRL/SRS n/a/b/c/o/p s 03/09 22/23/24/25
<b>NERO/BLUE/CHOCOLATE/LILAC/CINNAMON/FAWN GOLDEN CON BIANCO</b>	SRL/SRS n/a/b/c/o/p y 01/02 21 61/62/63/64 SRL/SRS n/a/b/c/o/p y 03/09 22/23/24/25
<b>GRUPPO VII</b>	
<b>Colore</b>	<b>Codice EMS</b>
<b>POINTED</b>	SRL/SRS n/a/b/c/d/e/f/g/h/j/o/p/q/r 31/32/33
<b>TABBY POINTED</b>	SRL/SRS n/a/b/c/d/e/f/g/h/j/o/p/q/r 21 31/32/33
<b>SMOKE POINTED</b>	SRL/SRS n/a/b/c/d/e/f/g/h/j/o/p/q/r s 31/32/33
<b>SILVER TABBY POINTED</b>	SRL/SRS n/a/b/c/d/e/f/g/h/j/o/p/q/r s 21 31/32/33
<b>GOLDEN TABBY POINTED</b>	SRL/SRS n/a/b/c/d/e/f/g/h/j/o/p/q/r y 21 31/32/33
<b>GRUPPO VIII</b>	
<b>Colore</b>	<b>Codice EMS</b>
<b>POINTED WITH BIANCO</b>	SRL/SRS n/a/b/c/d/e/f/g/h/j/o/p/q/r 01/02/03/09 31/32/33
<b>TABBY POINTED WITH WHITE</b>	SRL/SRS n/a/b/c/d/e/f/g/h/j/o/p/q/r 01/02/03/09 21 31/32/33
<b>SMOKE POINTED WITH WHITE</b>	SRL/SRS n/a/b/c/d/e/f/g/h/j/o/p/q/r s 01/02/03/09 31/32/33
<b>SILVER TABBY POINTED WITH WHITE</b>	SRL/SRS n/a/b/c/d/e/f/g/h/j/o/p/q/r s 01/02/03/09 21 31/32/33
<b>GOLDEN TABBY POINTED WITH WHITE</b>	SRL/SRS n/a/b/c/d/e/f/g/h/j/o/p/q/r y 01/02/03/09 21 31/32/33
<b>GRUPPO IX</b>	
<b>Colore</b>	<b>Codice EMS</b>
<b>BIANCO</b>	SRL/SRS w 61/62/63/64/65/66/67